

**Wasser-Heizgeräte
Water Heaters
Chauffage à eau
Caldaie ad acqua
Vattenvärmare**

**Ersatzteil-Liste
Spare parts list
Pièces de rechange
Parti di ricambio
Reservdelslista**

**BBW 46
DBW 46**

10/2001

ID-Nr 709 66B

 **Webasto**
Feel the drive

Teile zum Heizgerät / Parts for heater Pièces pour appareil Parti di caldaia / Delar för värmare	Bild/fig. 1, 2	weitere Zubehörteile siehe Zubehör-Katalog for additional accessory parts refer to the accessories catalogue pour d'autres accessoires consulter le catalogue d'accessoires per altri accessori consultare il catalogo relativo flera tillbehördelar se tillbehörkatalog
Elektrische Teile / Electrical accessories, Pièces électriques, Parti elettrici / Elektriska tillbehör,	Bild/fig. 3, 4	
Teile zum Brennstoffsystem / Parts of fuel supply Pièces afférentes au alimentation en combustible Parti al circuito di alimentazione combustibile / Delar för bränslesystem	Bild/fig. 5	
Teile zum Abgassystem / Parts of exhaust system Pièces afférentes au système d'échappement Parti al circuito fumi di scarico / Delar för avgassystemet	Bild/fig. 5	
Teile zum Heizwassersystem / Parts of heating water system Pièces afférentes au système d'eau chaude Parti al circuito d'acqua / Delar för värme-vattensystemet	Bild/fig. 5	
Mechanische Teile / Mechanical accessories Accessoires mecaniques Accessori meccanici / Mekaniska tillbehör	Bild/fig. 5	
Sonderausführungen / Special versions Versions spéciales Versioni speciali / Specialutförande	Bild/fig. 6 – 10	
Einbaualternative für die Umwälzpumpe U 4844 Alternative installation of circulating pump U 4844 Alternative d'installation pour la pompe de circulation U 4844 Alternativa di montaggio per la pompa di circolazione U 4844 Inbyggnadsalternativ för cirkulationspumpen U 4844	Bild/fig. 11	
Normteile, Dichtmittel /Standard parts, sealing material Pièces normalisées, matériaux à joints Particolari standard, materiale sigillante / Standarddelar, tätningmaterial	Seite/page/page/pag./sid 23	

Ausführung	Bild		
DBW 46 .01/12 V	1 – 5	Standard	
DBW .01/24 V	1 – 5	Standard	
DBW .56/24 V	1 – 5	Standard	
BBW .02/12 V	1 – 5	Standard	
BBW .71/12 V	1 – 5, 8, 9	Audi	S 4
BBW .83/12 V	1 – 5, 8, 9	Audi	
BBW .55/12 V	1 – 5, 10, 11	BMW	850 i
BBW .60/12 V	1 – 5, 10, 11	BMW	alle 5' / alle 7' ab 3/90
BBW .61/12 V	1 – 5, 10, 11	BMW	M 5
DBW .44/12 V	1 – 5, 10, 11	BMW	524 td
DBW .66/12 V	1 – 5, 10, 11	BMW	525 td
DBW .36/24 V	1 – 5, 13	KGK	

Spalte Pos.:	WT = Wiederholteil
Spalte A/N:	Damit zur Vorgängerausgabe ersichtlich wird, welche Teile geändert und neu hinzugekommen sind, werden sie hier angezeigt mit: A = Änderung N = Neuteil
Spalte Benennung:	Nach rechts eingerückte Teile bzw. Untergruppen (durch Punkte markiert) sind in den um einen Punkt weniger eingerückten Baugruppen enthalten. Beispiel: Brennstoffpumpe = Hauptgruppe • Magnetventil = Untergruppe von Hauptgruppe • •Runddichtring = Einzelteil von Untergruppe
Spannungsabhängige Teile sind gekennzeichnet:	12 Volt mit rotem Schild oder Punkt 24 Volt mit grünem Schild oder Punkt
Column Item:	WT = This part has been mentioned previously.
Column A/N:	Indicates which parts are modified, which parts are new: A = modification N = new part
Column Description:	Sub-assemblies or components (marked by a point) – offset to the right – are contained in the assembly which is offset one point less. Example: fuel pump = assembly • solenoid valve = sub-assembly • •gasket = component
The parts dependent on voltage are marked:	12 Volt with red label or dot 24 Volt with green label or dot
Abréviation:	WT = pièce répétée
Séparation A/N:	Afin de mettre en évidence les nouvelles pièces et les pièces transformées, vous trouverez le repère suivant: A = transformation N = nouvelles pièces
Désignation abrégée:	Les sous-ensembles marqués par points sont inclus dans les pièces les précédant et étant précédés d'un nombre de points inférieurs ou d'aucun point. Exemple: pompe à combustible = pièce principale • électrovanne = sous-ensemble inclus dans la pompe à combustible • •joint torique = inclus dans l'électrovanne
Pièces différentes selon tension 12 ou 24volts:	12 volts avec inscription rouge ou point rouge 24 volts avec inscription verte ou point vert
Colonna pos.:	WT = pezzo ripetuto
Colonna A/N:	Per evidenziare quali sono i particolari modificati e quali quelli aggiunti rispetto alla precedente edizione, gli stessi vengono così contraddistinti: A = modificato N = aggiunto
Colonna denominazione:	Le parti spostate verso destra ovv. i sottogruppi (contrassegnati con punti) sono contenuti nei gruppi immediatamente sovrastanti arretrati di un posto. Esempio: pompa combustibile = gruppo principale • elettrovalvola = sottogruppo del gruppo principale • •guarnizione = pezzo singolo del sottogruppo
I particolari elettrici sono contrassegnati con:	12 V: contrassegno rosso (targhetta opp. punto) 24 V: contrassegno verde (targhetta opp. punto)
Rad, pos.:	WT = Återkommande detalj
Rad, A/N:	För att enkelt kunna se vilka delar som ändrats eller tillkommit från tidigare utgåva, markeras detta här: A = ändring N = ny detalj
Rad, benämning:	De till höger upptagna delarna respektive undergrupper (markerad med punkter) ingår i de med "en punkt" mindre nämnda grupper. Exempel: bränslepump = huvudgrupp • magnetventil = undergrupp till huvudgrupp • •o-ring = enskild detalj till undergrupp
Spänningskännande delar är märkta:	12 volt med röd skylt alt punkt 24 volt med grön skylt alt punkt

Pos. Item Repère Pos. Pos.	Stück Quantity Nombre Pezzi Antal		Bestell-Nr. Part no. Référence No. di. cat. Best. nr.	A / N	Benennung	Description Désignation	Denominazione Benämning	Bemerkungen Remarks Remarques Note Anmärkning
	BBW	DBW						
1 no fig.	x		414 093		Ersatz-Heizgerät 12 V BBW 46.02	replacement heater remplacement appareil	riscaldatore di ricambio reserv-värmaren	
2 no fig.		x	414 085		Ersatz-Heizgerät 12 V DBW 46.01	replacement heater remplacement appareil	riscaldatore di ricambio reserv-värmaren	
2 no fig.		x	444 448		Ersatz-Heizgerät 24 V DBW 46.01	replacement heater remplacement appareil	riscaldatore di ricambio reserv-värmaren	
2 no fig.		x	194 88A		Ersatz-Heizgerät DBW 46.56	replacement heater remplacement appareil	riscaldatore di ricambio reserv-värmare	

Teile zum Heizgerät / parts for heater / pièces pour appareil / parti di caldaia / delar för värmare

3	1	1	139 696		Schlauchschelle Ø16 - 24	hose clamp collier de serrage	fascetta slangklämma SMS 24	
4	1	1	441 481		Ansaugschalldämpfer 207 lg.	air intake silencer silencieux d'aspiration d'air	silenziatore su aspirazione insugningsdämpare	
5	1	1	451 134		Kabelbinder	fixing flap serre-fil	fascetta per detto kabelband	
6	1		447 056		Kappe (Benzin)	protection cap capot de protection	coperchio ass. per BBW kápa BBW	
7		1	450 154		Kappe (Diesel)	protection cap capot de protection	coperchio ass. per DBW kápa DBW	
8	1	1	113 843		Kabelbaum Kabelfarbe: gelb-braun	wiring harness (plug with round pins) cable colours; yellow-brown faisceau des câbles (prise mâle à crosses rondes) couleur de câble:jaune-brun	fascio cavi (spine con spinotti) colore cavo: giallo-marrone kabelhärva kabelfärg: gul-brun	
9	1	1	479 594		Glühkerze 12 V	glow plug bougie à incandescence	candela glödstift	
					verwenden für 12 V + 24 V-Anlagen ohne Glühtaktung sowie für 12 V-Anlagen mit Glühtaktung / use for 12 + 24 V appliances without glow pulsing as well as for 12 V-appliances with glow pulsing / à utiliser pour les installations 12 V + 24 V sans commande par incandescence et pour les installations 12 V avec commande par incandescence / da usare con impianti a 12 V+ 24 V senza ciclaggio a incandescenza e con impianti a 12 V con ciclaggio a incandescenza / använd för 12 V + 24 V-anläggningar utan glödtaktning liksom för 12 V-anläggningar med glödtaktning			
9	1	1	157 915		Glühkerze 24 V	glow plug bougie à incandescence	candela glödstift	DBW 46.56
					verwenden für 24 V-Anlagen mit Glühtaktung / use for 24 V appliances with glow pulsing / à utiliser pour les installations 24V avec commande par incandescence / da usare con impianti a 24 V con ciclaggio a incandescenza / använd för 24 V-anläggningar med glödtaktning			
10	1	1	479 004		Flammwächter Kabelfarbe: orange-grün	flame control cable colours:orange-green cellule photoélectrique de câble: orange-vert	fotoresistenza colore cavo: arancio-verde flammvakt kabelfärg: orange-grön	
11	1	1	443 123		• Runddichtring 5 x 1	gasket ring joint	guarnizione o-ring	
12	1	1	634 61A		Temperaturfühler Kabelfarbe: grün-weiß	temperature sensor cable colour:green-white sonde thermique, couleur de câble: vert-blanc	termosensore colore cavo:verde-bianco temperatursensor kabelfärger:grön-vit	
13	1	1	431 567		• Runddichtring 7 x 2	gasket ring joint	guarnizione o-ring	
14	1	1	109 026	A	Temperatursicherung 138 ° C Kabelfarbe: blau	overheat fuse cable colour: blue fusible thermique couleur de câble: bleu	termofusibile colore cavo:bleu smältsäkring kabelfärger: blå	
WT 13	1	1	431 567		• Runddichtring 7 x 2	gasket ring joint	guarnizione o-ring	
15	1	1	148 65A	A	Temperaturbererzer 142°	overheat protection limiteur de température	limitatore termico överhettningsskydd	.01/02/36/44/ .55/56/60/61/66
					nur in Verbindung mit Wärmeübertrager 119 071 bzw. 154 27A verwenden only to be used in connection with the 119 071 respectively 154 27A heat exchanger à utiliser uniquement en combinaison avec l'échangeur thermique 119 071 ou 154 27A da usare solo in combinazione con lo scambiatore calore 119 071 ossia 154 27A använd endast tillsammans med värmeförvärmare 119 071 resp. 154 27A			
WT 13	1	1	431 567		• Runddichtring 7 x 2	gasket ring joint	guarnizione o-ring	

Normteile ab Pos. 100 siehe Seite 23
 Standard parts from item no. 100 see page 23
 Les pièces normalisées à partir du repère no. 100 voir page 23
 Per i particolari standard a partire dalla pos. 100 vedere pag. 23
 Standarddelar f o m pos. 100 se sidan 23

BBW / DBW 46 – fig.1
01/02/56 Standard

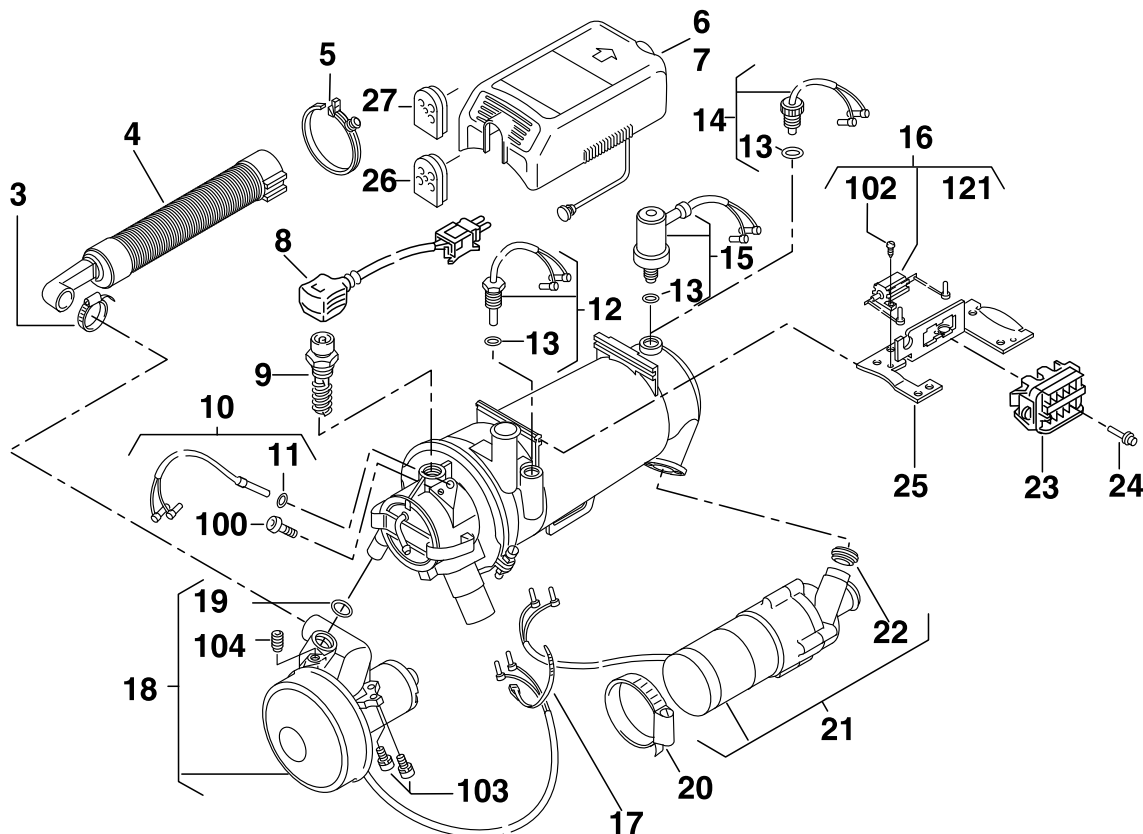

Pos. Item Repère Pos. Pos.	Stück Quantity Nombre Pezzi Antal		Bestell-Nr. Part no. Référence No. di. cat. Best. nr.	A / N	Benennung	Description Désignation	Denominazione Benämning	Bemerkungen Remarks Remarques Note Anmärkning
	BBW	DBW						
16	1	1	484 741		Widerstand für Teillast bei 12 V 3,9 Ohm, 10 W Kabelfarbe: rot-rot	resistance for part load operation cable colours: red-red résistance pour puissance réduite couleur de câble:rouge-rouge	resistenza per potenza ridotta colore cavo:rosso-rosso motstånd för dellastdrift kabelfärger: röd-röd	
16	1	1	484 768		Widerstand für Teillast bei 24 V 17 Ohm, 10 W Kabelfarbe: grün-grün	dto. cable colours:green-green couleur de câble:vert-vert	dto. colore cavo:verde-verde kabelfärger: grön-grön	
17	1	1	175 11A		Kabelbinder 103 lang	fixing flap serre-fil	cavallotto per fissaggio cavi kabelband	
18	1	1	476 536		Brennluftgebläse 12 V	combustion air fan turbine d'air	ventilatore aria comburente kompressor	
18	1	1	476 544		Brennluftgebläse 24 V	combustion air fan turbine d'air	ventilatore aria comburente kompressor	
19	1	1	443 115		● Runddichtring 16 x 2	gasket ring joint	guarnizione o-ring	
20	1	1	213 46A		Schlauchselle Ø 32-50	hose clamp collier de serrage	fascetta slangklämma	
21	1	1	214 71A		Umwälzpumpe U 4844 12V	circulating pump pompe de circulation	pompa circolazione vattenpump	
21	1	1	214 72A		Umwälzpumpe U 4844 24V	circulating pump pompe de circulation	pompa circolazione vattenpump	
22	1	1	121 715		● Profildichtung 14 x 4,5	profiled seal joint à relief	profilato di tenuta profilätätning	

Normteile ab Pos. 100 siehe Seite 23
 Standard parts from item no. 100 see page 23
 Les pièces normalisées à partir du repère no. 100 voir page 23
 Per i particolari standard a partire dalla pos. 100 vedere pag. 23
 Standarddelar f o m pos. 100 se sidan 23

BBW / DBW 46 – fig.1
01/02/56 Standard

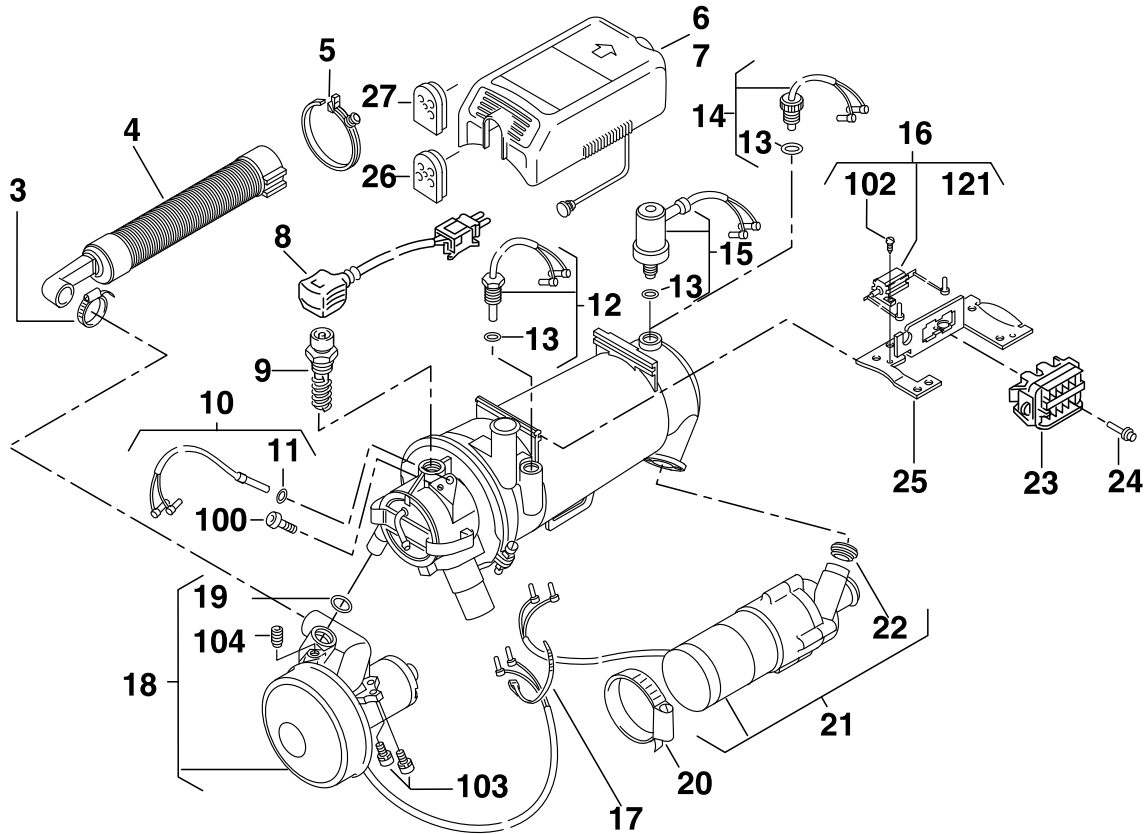

Pos. Item Repère Pos. Pos.	Stück Quantity Nombre Pezzi Antal		Bestell-Nr. Part no. Référence No. di. cat. Best. nr.	A / N	Benennung	Description Désignation	Denominazione Benämning	Bemerkungen Remarks Remarques Note Anmärkning
	BBW	DBW						
23	1	1	113 847		Steckertragekörper 12-polig ohne Stifte Ø 2,5	connector-clamp prise mâle-inférieure	portaspine kontaktdon-underdel	
24	x	x	476 420		Steckerstift Ø 2,5	plug-pin prise mâle à crosses rondes	spinotto kontaktdon-nubb	zu/to/pour/per/för Pos. 23
– no fig.	x	x	443 042		Steckerstift Ø 3,3	plug-pin prise mâle à crosses rondes	spinotto kontaktdon-nubb	
					eingebaut bis Geräte-Nr. 10549 bei Benzin, 4768 bei Diesel installed till heater no. 10549 at Petrol, 4768 at Diesel monté à réchauffeur no. 10549 à Essence, 4768 per Gas-oil montati sino a caldaia matr. no. 10549 per benzina, 4768 per gasolio monterad till värmare nr. 10549 vid Bensen, 4768 vid Diesel			
25	1	1	472 832		Konsole	console console	supporto morsettiera konsol	
26	1	1	489 875		Gummitülle	rubber grommet joint en caoutchouc	collare die tenuta gummitätning	
27	1	1	108 781	A	Gummitülle	rubber grommet joint en caoutchouc	collare die tenuta gummitätning	
					wenn keine Umwälzpumpe montiert ist / when a circulating pump is not installed/ n'est montée d'une pompe de circulation/ quando non è montata la pompa di circolazione / om ingen vattenspump monteras			
28-39								

Normteile ab Pos. 100 siehe Seite 23
 Standard parts from item no. 100 see page 23
 Les pièces normalisées à partir du repère no. 100 voir page 23
 Per i particolari standard a partire dalla pos. 100 vedere pag. 23
 Standarddelar f o m pos. 100 se sidan 23

BBW / DBW 46 – fig.2
01/02/56 Standard

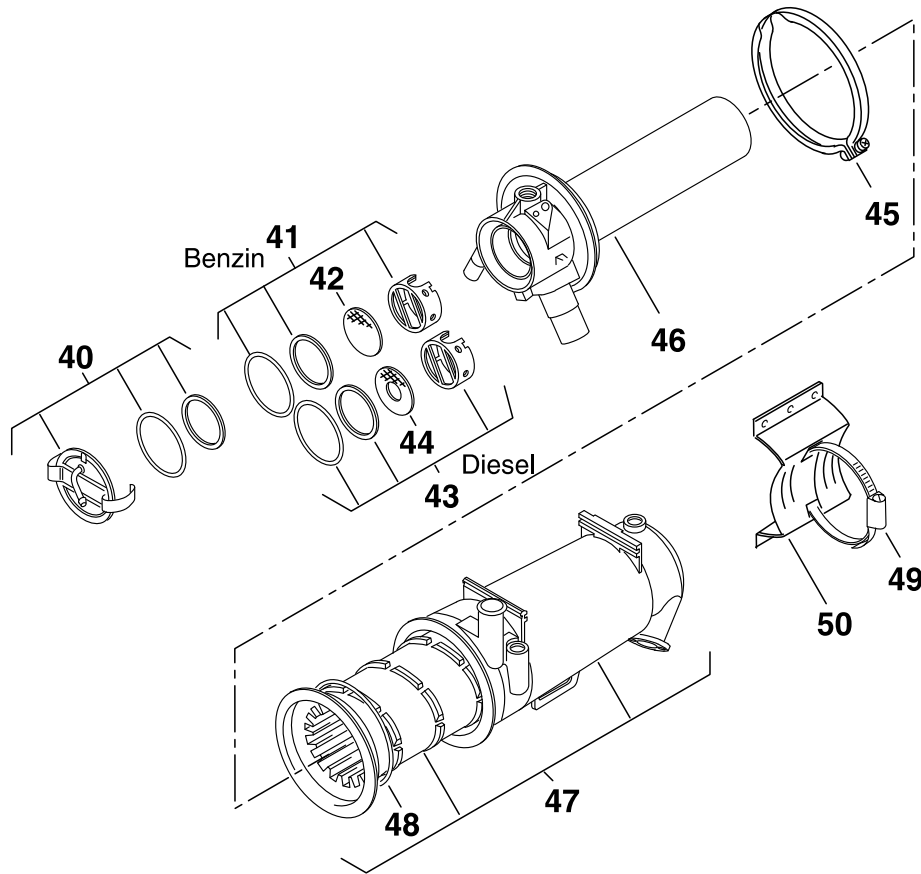

Pos. Item Repère Pos. Pos.	Stück Quantity Nombre Pezzi Antal		Bestell-Nr. Part no. Référence No. di. cat. Best. nr.	A / N	Benennung	Description Désignation	Denominazione Benämning	Bemerkungen Remarks Remarques Note Anmärkning
	BBW	DBW						
40	1	1	111 442		Deckel	end cover assy couvercle complet	coperchio ass. lock kpl.	
41	1		208 31A		Dichtringe und Vlies (Beutel für Benzin)	gaskets and washer (container for petrol) joints et rondelles (sachet pour essence)	guarnizione e feltro (sacchetto per benzina) o-ring och förångningsskiva (burk för bensin)	
42	1		208 28A		• Vlies (Benzin)	burner matting (petrol) rondelle (essence)	feltro (benzina) förångningsskiva (bensin)	
43		1	472 492		Dichtringe und Vlies (Beutel für Diesel)	gaskets and washer (container for diesel) joints et rondelles (sachet pour diesel)	guarnizione e feltro (sacchetto per gasolio) o-ring och förångningsskiva (burk för diesel)	
44		1	112 779		• Vlies (Diesel)	burner matting (diesel) rondelle (diesel)	feltro (gasolio) förångningsskiva (diesel)	
45	1	1	424 390		V-Spannschelle	tightening clamp collier de serrage	fascetta di fissaggio spännband	
46	1	1	111 489		Brennerkopf	burner head assy chambre de combustion	camera combustione ass. brännarhuvud kpl.	
47	1	1	119 071		Wärmeübertrager	heat exchanger échangeur de chaleur	scambiatore calore värmeväxlare	
48	1	1	464 406		• Runddichtring 76 x 3	gasket ring joint	guarnizione o-ring	
49	1	1	101 668		Schlauchschele Ø 70-90	hose clamp collier de serrage	fascetta per scambiatore slangklämma	
50	1	1	372 69A		Ständer	support support	supporto fästfot	
					Ende Heizgerät / end of heater / appareil de chauffage fin / fine caldaia / slut värmaren			

Pos. Item Repère Pos. Pos.	Stück Quantity Nombre Pezzi Antal		Bestell-Nr. Part no. Référence No. di. cat. Best. nr.	A / N	Benennung	Description Désignation	Denominazione Benämning	Bemerkungen Remarks Remarques Note Anmärkning
	BBW	DBW						
Elektrische Teile / Electrical accessories / Accessoires électriques / Accessori elettrici / Elektriska tillbehör								
1	1	1	194 86B		Dosierpumpe 12 V	dosing pump pompe doseur	pompa combustibile doseringspump	
2	1	1	307 58B		Dosierpumpe 24 V	dosing pump pompe doseur	pompa combustibile doseringspump	
3	1	1	214 99A		Rohrschelle Ø 35	pipe clip collier de fixation	fascetta di serraggio rörklamma	
4	2	2	462 543		Schwingmetallpuffer M 6	anti vibration mount silentbloc en métal- caoutchouc	ammortizzatore in gomma-metallo vibrationsdämpare	
5	1	1	255 149		Spannschelle mit loser Konsole	clamp with console sangle et support	supporto pompa con fascetta fäste	alternativ zu Pos. 3 alternative to item 3 alternativement à la pos.3 in alternativa alla Pos. 3 alternativ till pos. 3
6	1	1	131 320		Zwischenlage	rubber mounting fourreau	spessore gummiband	
7-9								
10	1	1	633 92A		Steuergerät 12 V SG 1560	control unit boîtier de commande	centralina automatik	ohne Glühaktung without glow pulsing sans préchauffage cadencé senza incandescenza a impulsi utan glödpulsering
10	1	1	633 93A		Steuergerät 24 V SG 1560	control unit boîtier de commande	centralina automatik	
11	1	1	230 04B		Steuergerät 12 V SG 1560 GT	control unit boîtier de commande	centralina automatik	
11	1	1	230 05B		Steuergerät 24 V SG 1560 GT	control unit boîtier de commande	centralina automatik	
					hierzu 24 V-Glühkerze 157 915 verwenden the 157 915 24 V glow plug should be used (for this) à ce fin utiliser bougie à incandescence 24V 157 915 a ciò usare la candela a incandescenza a 24 V 157 915 använd här till 24 V glödstift 157 915			
12	1	1	634 00A		Vorwahluhr digital 12 V	digital timer montre digitale	timer digitale digitalur	
12	1	1	633 99A		Vorwahluhr digital 24 V	digital timer montre digitale	timer digitale digitalur	
13	1	1	467 936		• Lampe 12 V	light bulb ampoule	lampadina lampa	
13	1	1	469 009		• Lampe 24 V	light bulb ampoule	lampadina lampa	
14	1	1	157 52A		Relais 12 V	relay relais	relais relä	
14	1	1	248 401		Relais 24 V	relay relais	relais relä	

Normteile ab Pos. 100 siehe Seite 23
 Standard parts from item no. 100 see page 23
 Les pièces normalisées à partir du repère no. 100 voir page 23
 Per i particolari standard a partire dalla pos. 100 vedere pag. 23
 Standarddelar f o m pos. 100 se sidan 23

BBW / DBW 46 – fig.3
01/02/56 Standard

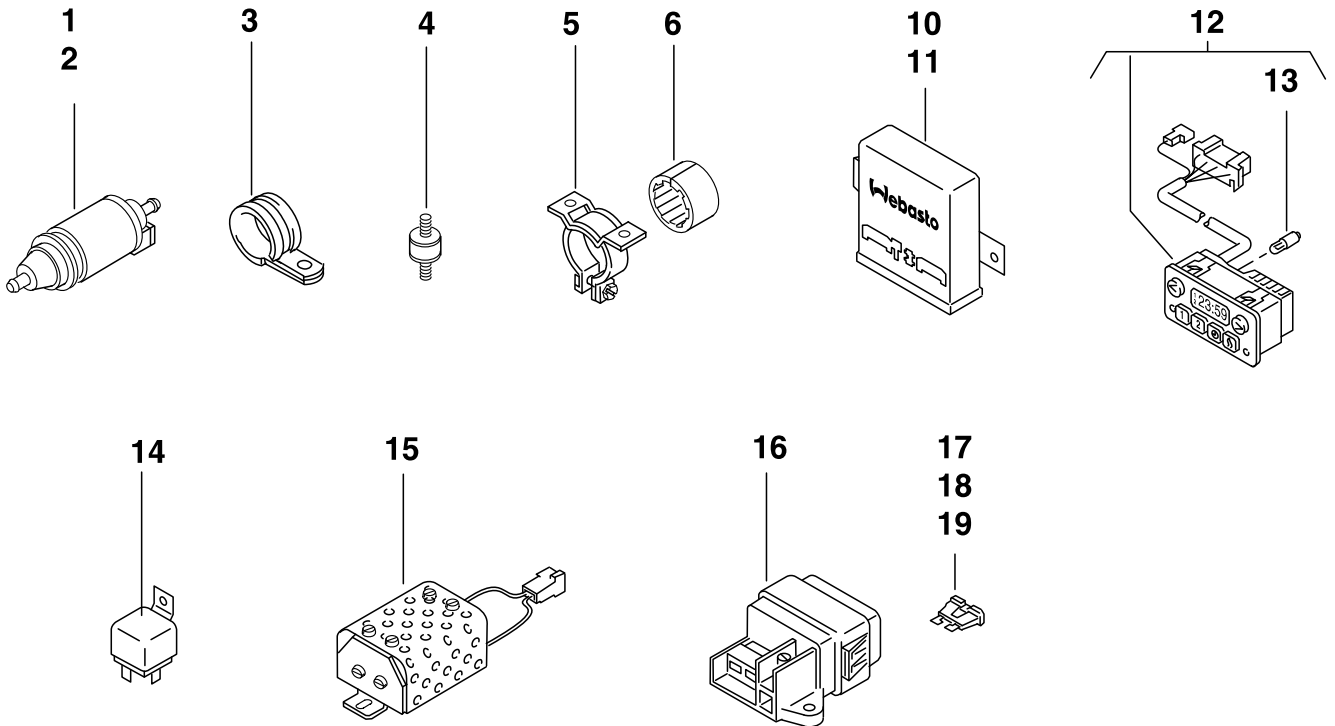

Pos. Item Repère Pos. Pos.	Stück Quantity Nombre Pezzi Antal		Bestell-Nr. Part no. Référence No. di. cat. Best. nr.	A / N	Benennung	Description Désignation	Denominazione Benämning	Bemerkungen Remarks Remarques Note Anmärkning
	BBW	DBW						
15	1	1	466 301		Widerstand	resistance résistance	resistenza motstånd	verwenden für 24 V-Anlagen mit 12 Volt Glühkerze, Steuergerät ohne Glühtaktung use for 24 V systems with 12 Volt glow plug, electronic control unit out glow pulsing utiliser pour installation 24 V avec bougie de préchauffage 12 Volt, boîtier de commande sans préchauffage cadence da utilizzare in impianti a 24 V con candela 12 Volt, centralina senza incandescenza a impulsi användning för 24 volts anläggningar med 12 volts glödstick, automatik utan glödpulsering
16	1	1	148 78A		Sicherungshalter 3-fach	fuse holder support de fusible	portafusibile säkringshållare	
17	1	1	103 745		Flachsicherung 25 A weiß	flatfuse (white) fusible plat (blanc)	fusibile piatto (bianco) flatsäkring (vit)	
18	1	1	103 741		Flachsicherung 7,5 A braun	flatfuse (brown) fusible plat (brun)	fusibile piatto (marrone) flatsäkring (brun)	
19	1	1	103 922		Flachsicherung 20 A gelb	flatfuse (yellow) fusible plat (jaune)	fusibile piatto (giallo) flatsäkring (gul)	

Pos. Item Repère Pos. Pos.	Stück Quantity Nombre Pezzi Antal		Bestell-Nr. Part no. Référence No. di. cat. Best. nr.	A / N	Benennung	Description Désignation	Denominazione Benämning	Bemerkungen Remarques Note Anmärkning
	BBW	DBW						
1	1	1	250 73A		Kabelbaum ca 2000 lg.	wiring harness faiscean de câbles	fascio cavi kablage	Gültig für "neue und bisherige Dosierpumpe", für "Steuergeräte mit und ohne Glühtaktung". Nicht verwendbar für "Heizgeräte 24 V mit Vorwiderstand". Valid for "new and previous dosing pump" for "controllers with and without glow clocking". Not to be used for "24 V heaters with series resistor". Valable pour "pompes de dosage nouvelles et anciennes", pour "boîtiers de commande avec ou sans préchauffage cadencé". Ne pas utiliser pour "appareils de chauffage 24 V avec pré-résistance". Valido per "pompe dosatrici nuove e tradizionali", per "centraline con e senza incandescenza ad impuls". Non utilizzabile per "riscaldatori a 24 V con resistenza addizionale". Gäller för "ny och tidigare doseringspump", för "styrordningar med eller utan glödtakt". Ej användning för "24 volts värmeapparater med förmostånd".
2	1	1	118 796		● Kupplung 12-polig ohne Buchsen Ø 2,5	clutch without sockets élément d'embrayage sans douilles	giunto 12 poli senza boccole koppling utan bussningar	
3	12	12	466 131		● Kontaktbuchse Ø 2,5	contact socket douille de contact	boccola di contatto kontaktbussning	
4	1	1	466 336		● Steckdose 2-polig mit Buchsen	plug with round sockets prise femelle avec douilles	portaspina bipolare con boccole polblock med bussningar	
5	1	1	489 867		● Gummitülle	rubber grommet douille en caoutchouc	collare di tenuta gummitätning	
6	1	1	415 545		Elektr. Anschlußteile	electric connectors prise femelle complète	attacchi elettrici elektr. anslutningssats	
7	1	1	194 39A		Bosch-Stecker	plugs (Bosch) prise mâle (Bosch)	spina (Bosch) kontaktdon (Bosch)	
8	1	1	113 988		Kabelbaum 100 lg.	wiring harness faisceau des câbles	fascio cavi kablage	
9	1	1	113 791		Kabelbaum ca 2000 lg.	wiring harness faiscean de câbles	fascio cavi kablage	Gültig für "neue und bisherige Dosierpumpe", für "Steuergeräte mit und ohne Glühtaktung", sowie für "Heizgeräte 24 V mit Vorwiderstand". Valid for "new and previous dosing pump" for "controllers with and without glow clocking" and for "24 V heaters with series resistor". Valable pour "pompes de dosage nouvelles et anciennes", pour "boîtiers de commande avec ou sans préchauffage cadencé", ainsi que pour "appareils de chauffage 24 V avec pré-résistance". Valido per "pompe dosatrici nuove e tradizionali", per "centraline con e senza incandescenza ad impuls" nonché per "riscaldatori a 24 V con resistenza addizionale". Gäller för "ny och tidigare doseringspump", för "styrordningar med eller utan glödtakt" samt för "24 volts värmeapparater med förmostånd".
10	1	1	472 182		● Sicherungsdose 3-polig	fuse box boîtier fusible	scatola fusibili säkringsdosa	

Normteile ab Pos. 100 siehe Seite 23
 Standard parts from item no. 100 see page 23
 Les pièces normalisées à partir du repère no. 100 voir page 23
 Per i particolari standard a partire dalla pos. 100 vedere pag. 23
 Standarddelar för m pos. 100 se sidan 23

BBW / DBW 46 – fig.4 01/02/56 Standard

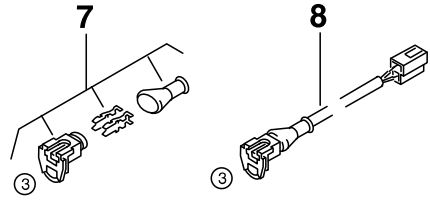
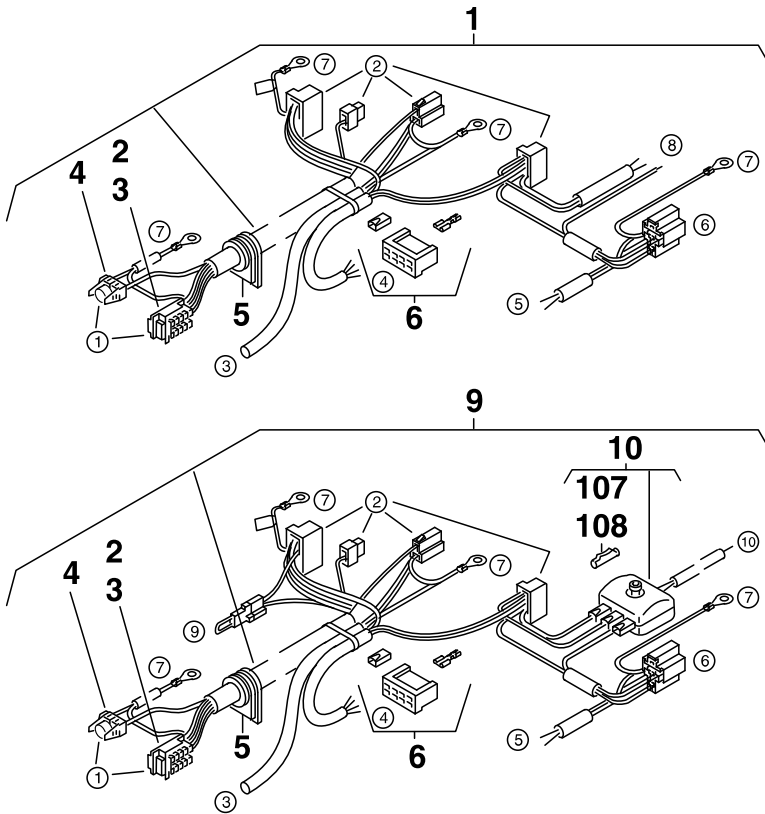

- | | |
|---|--|
| ① Heizgerät
heater
appareil
caldaia
värmare | ⑤ Fahrzeuggebläse
vehiclé fân
ventilateur du véhicule
ventilatore veicolo
flâkt |
| ② Steuergerät
control unit
boîtier de commande
centralina
automatik | ⑥ Relais
relay
relais
relais
reîä |
| ③ Dosierpumpe
dosing pump
pompe doseur
pompa combustibile
doseringspump | ⑦ Masse
earth return
mise à la masse
massa
till batteriminus |
| ④ Vorwähluhr bzw. Schalter
switch reps. digital timer
commutateur, resp. montre digitale
interruttore opp. timer digitale
strömställare alt tidur | ⑧ Sicherungshalter
support de fusible
portafusibile
säkringshållare |
| ⑨ ohne Glühtaktung
without glow pulsing

bei 12 V Brücke
at 12 V bridge
à 12 V pont
per 12 V ponte
vid 12 V brüygga | mit Glühtaktung
with glow pulsing

bei 24 V Widerstand
at 24 V resistance
à 24 V résistance
per 24 resistenza
vid 24 V motstånd |
| ⑩ Batterie + / battery + / batterie + / batteria + / batteri + | |

Pos. Item Repère Pos. Pos.	Stück Quantity Nombre Pezzi Antal		Bestell-Nr. Part no. Référence No. di. cat. Best. nr.	A / N	Benennung	Description Désignation	Denominazione Benämning	Bemerkungen Remarks Remarques Note Anmärkning
	BBW	DBW						

Mechanische Teile / Mechanical accessories / Accessoires mecaniques / Accessori meccanici / Mekaniska tillbehör

Teile zum Brennstoffsystem / Parts of fuel supply / Pièces afférentes au alimentation en combustible / Parti al circuito di alimentazione combustibile / Delar för bränslesystem

1	8	8	330 027		Schlauchselle Ø 10	hose clamp collier de serrage	fascetta stringitubo slangklämma	
2	4	4	379 670		Schlauchselle Ø 12	hose clamp collier de serrage	fascetta stringitubo slangklämma	
3	4	4	484 032		Schlauchstück, 50 lg. i.Ø 4,5 / a.Ø 10,5	fuel hose tuyau	flessibile bränsleslang	
4	2	2	462 535		Schlauchstück, 70 lg. i.Ø 7,5 / a.Ø 12,5	fuel hose tuyau	flessibile bränsleslang	
5	12	12	309 761		Kabelbinder 178 lang	cable clamp serre-câble	fermacavo buntband	
6	X	X	483 931		Brennstoffschlauch i.Ø 2 / a.Ø 5, Meterware	fuel hose tuyau de combustible	flessibile combustibile a metraggio bränsleslang	
7	1	1	669 45A		Brennstoffentnehmer 8 x 5 x 8	fuel extractor prise de combustible	presa combustibile bränsle T-rör	
8-10								

Teile zum Abgassystem / Parts of exhaust system / Pièces afférentes au système d'échappement / Parti al circuito fumi di scarico / Delar för avgassystemet

11	3	3	300 101		Schlauchklemme Ø 24-27	hose clamp collier de serrage	fascetta stringitubo avgasklämma	
12	3	3	209 65A		Rohrschelle Ø 24-26	pipe clip collier de fixation	fascetta di serraggio rörklamma	
13	2	2	405 256		Rohrschelle Ø 25	pipe clamp collier de serrage	fascetta di serraggio rörklamma	
14	x	x	337 390		Flex. Rohr, Meterware i.Ø 22 / a.Ø 26	flexible hose, per metre tuyau flexible, au mètre	tubo flessibile, a metraggio flexibel slang, metervara	
15	1	1	240 48A		Schutzkappe Ø 26,3	protection hood capot de protection	cappuccio di protezione insugsgaller	
16	1	1	451 126		Abgasrohr, 1200 lg. i.Ø 22 / a.Ø 26	exhaust pipe tuyau d'échappement	tubo scarico fumi avgasslang	
17	1	1	208 44D		Abgasschalldämpfer Ø 22	exhaust silencer silencieux d'échappement	marmitta avgasljuddämpare	
18	1	1	242 888		Lochband	mounting strip support plat	piastra forata monteringsjärn	
19	1	1	242 780		Winkel	angle support équerre	squadretta monteringsvinkel	

Teile zum Heizwassersystem / Parts of heating water system / Pièces afférentes au système d'eau chaude / Parti al circuito d'acqua / Delar för värme-vattensystemet

20	6	6	243 744		Schlauchselle Ø 20-27	hose clamp collier de serrage	fascetta stringitubo slangklämma	
21	1	1	472 433		Formschlauch 2200 lg., i.Ø 18/a.Ø 25	bent hose coude	tubo sagomato formslang	
22	1	1	105 698		Formschlauch 3000 lg., i.Ø 18/a.Ø 25	bent hose coude	tubo sagomato formslang	
23	2	2	669 06A		Verbindungsrohr 18 x 18, Kunststoff	pipe tubulure	manicotto (plastica) rör	
24	2	2	669 33A		Verbindungsrohr 18 x 15, Kunststoff	pipe tubulure	manicotto (plastica) rör	
25-29								

Montageteile / Mounting parts / Pieces de montage / Parti di montaggio / Mekaniska tillbehör

30	3	3	462 543		Schwingmetallpuffer M 6	anti vibration mount silentbloc en métal- caoutchouc	ammortizzatore in gomma-metallo vibrationsdämpare	
31	1	1	316 199		Schelle Ø 12	clamp collier	fascetta klämma	

Normteile ab Pos. 100 siehe Seite 23
Standard parts from item no. 100 see page 23
Les pièces normalisées à partir du repère no. 100 voir page 23
Per i particolari standard a partire dalla pos. 100 vedere pag. 23
Standarddelar f o m pos. 100 se sidan 23

BBW / DBW 46 – fig.5
01/02/56 Standard

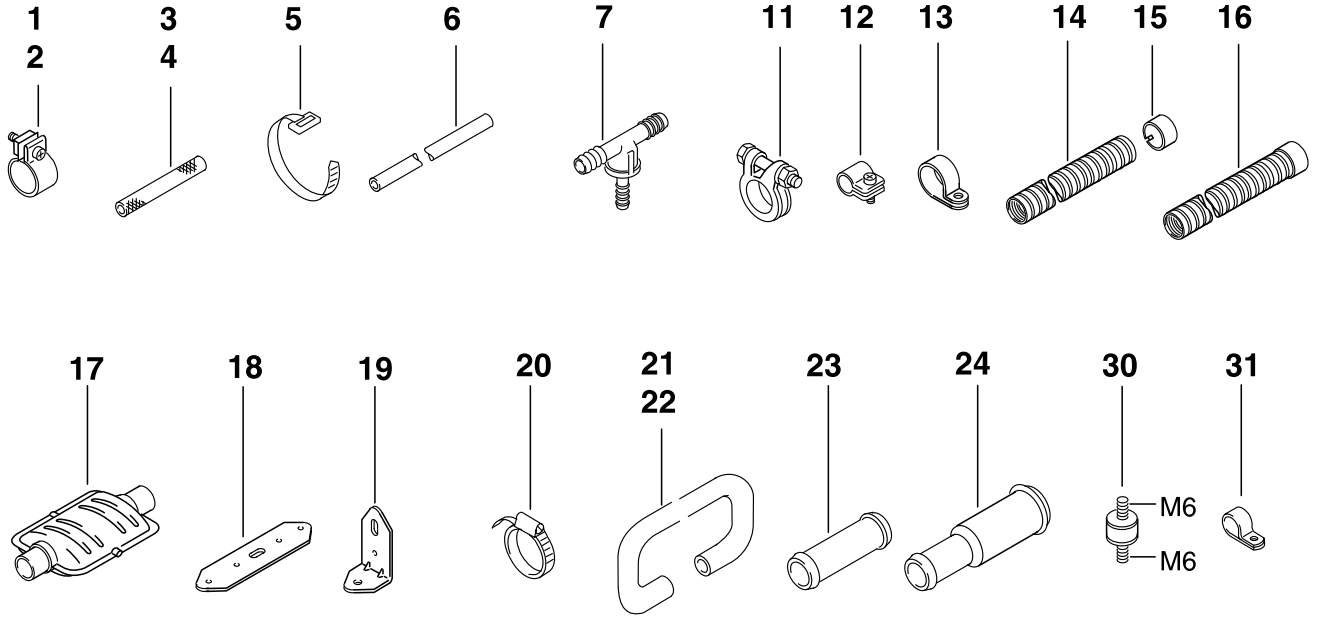

Pos. Item Repère Pos. Pos.	Stück Quantity Nombre Pezzi Antal	Bestell-Nr. Part no. Référence No. di. cat. Best. nr.	A / N	Benennung	Description Désignation	Denominazione Benämning	Bemerkungen Remarks Remarques Note Anmärkning
	AUDI						
-				Ersatz-Heizgerät 12 V BBW 46.71	replacement heater remplacement appareil	riscaldatore di ricambio reserv-värmaren	S 4
-	x	299 91A ⊗		Ersatz-Heizgerät 12 V BBW 46.83	replacement heater remplacement appareil	riscaldatore di ricambio reserv-värmaren	
				Aufgeführt sind die unterschiedlichen bzw. zusätzlichen Ersatzteile zu den Standard-Ausführungen: Listing of parts which are different from or supplementary to the standard versions: On mentione les pièces différentes ou supplémentaires par rapport à la version standard: Qui di seguito sono elencati i pezzi di ricambio che differiscono dalle versioni standard: Angivna är de olika resp. extra reservdelarna till standardversionerna:			
1	1	207 51A		Kabelbaum ca. 570 lg.	wiring harness faisceau des câbles	fascio cavi kablage	.71/83
2	1	205 33A		Flammwächter Kabellänge ca. 650 lg.	flame detection photocell cable length 650 mm cellule photoélectrique longueur de câble 650 mm	fotoresistenza lunghezza cavo 650 mm flamvakt kabellängd 650 mm	.71/83
3	1	443 123		● Runddichtring 5 x 1	gasket ring joint	guarnizione o-ring	
4	1	194 06B	A	Temperaturfühler Kabellänge 615 mm	temperature sensor, cable length 615 mm sonde thermique longueur de câble 615 mm	termosensore lunghezza cavo 615 mm temperatursensor kabellängd 615 mm	.71/83
5	1	431 567		● Runddichtring 7 x 2	gasket ring joint	guarnizione o-ring	
6	1	205 34A		Temperaturbegrenzer 142° Kabellänge 760 mm	overheat protection cable length 760 mm limiteur de température longueur de câble 760 mm	limitatore termico lunghezza cavo 760 mm återställningsbart överhettningsskydd kabellängd 760 mm	.71/83
WT 5	1	431 567		● Runddichtring 7 x 2	gasket ring joint	guarnizione o-ring	
7	1	205 35A		Widerstand für Teillast 3,9 Ohm, 10 Watt Kabellänge 545 mm	resistance part load cable length 545 mm résistance charge partielle longueur de câble 545 mm	resistenza potenza ridotta lunghezza cavo 545 mm motstånd dellast kabellängd 545 mm	.71/83
8	1	194 10A ⊗		Brennluftgebläse 12 V Kabellänge 800 mm 443 963 031	combustion air fan cable length 800 mm turbine d'air longueur de câble 800 mm	ventilatore aria comburente lunghezza cavo 800 mm kompressor kabellängd 800 mm	.71/83
9	1	443 115		● Runddichtring 16 x 2	gasket ring joint	guarnizione o-ring	
10	1	205 36A		Umwälzpumpe U 4844 12 V Kabellänge 810 mm	circulating pump 12 V cable length 810 mm pompe de circulation 12 V longueur de câble 810 mm	pompa circolazione 12 V lunghezza cavo 810 mm vattenpump 12 V kabellängd 810 mm	.71/83
11	1	121 715		● Profildichtung 14 x 4,5	sectional seal joint profilé	profilato di tenuta profilätning	
12	1	207 44A		Gummitülle	rubber grommet douille en caoutchouc	collare di tenuta gummitätning	.71/83
13	1	235 94A ⊗		Halter 4A0 971 898	stand support	supporto hållare	.71/83
14-29							

⊗ zu beziehen bei / to be ordered from / à commander chez / reperibile ps. / att köpa hos AUDI

Normteile ab Pos. 100 siehe Seite 23
Standard parts from item no. 100 see page 23
Les pièces normalisées à partir du repère no. 100 voir page 23
Per i particolari standard a partire dalla pos. 100 vedere pag. 23
Standarddelar f o m pos. 100 se sidan 23

BBW / DBW 46 – fig.6
40/45/71/83 Audi

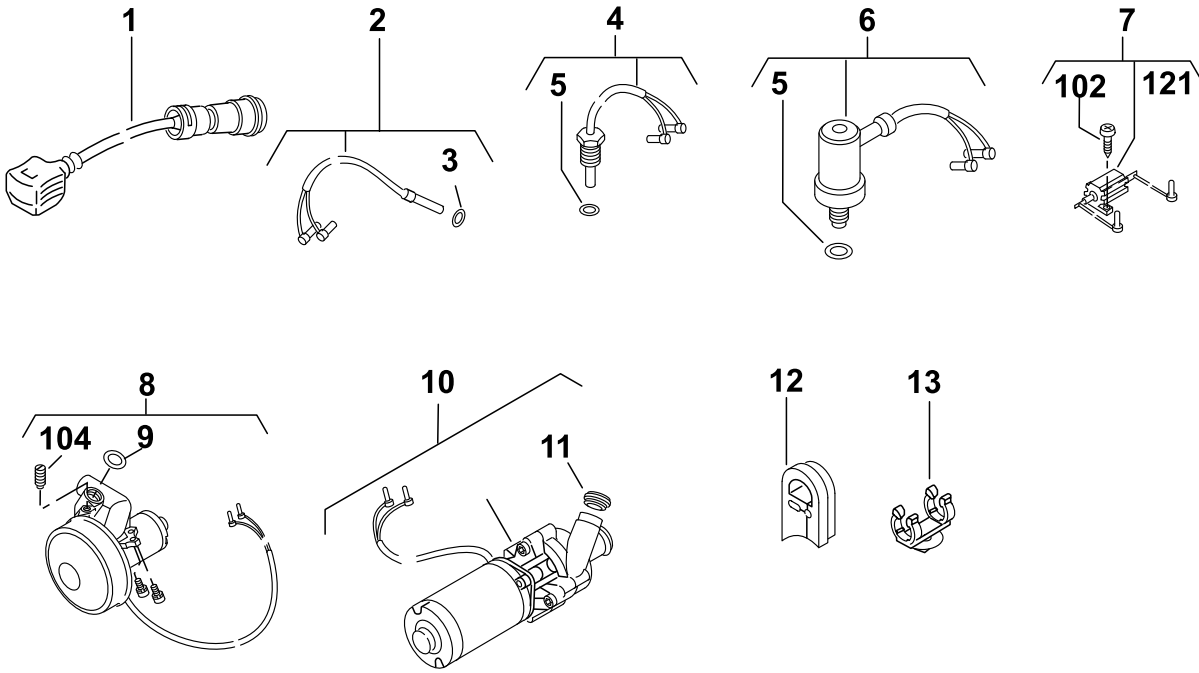

Pos. Item Repère Pos. Pos.	Stück Quantity Nombre Pezzi Antal	Bestell-Nr. Part no. Référence No. di. cat. Best. nr.	A / N	Benennung	Description Désignation	Denominazione Benämning	Bemerkungen Remarks Remarques Note Anmärkning
	AUDI						
30	1	463 949	A	Schlauchschelle Ø 10	hose clamp collier de serrage	fascetta stringitubo slangklämma	.71
31	x	125 070		Kraftstoffschlauch Meterware i.Ø 4,5 / a.Ø 10,5	fuel hose tubulure de combustible	tubo combustible bränsleslang	.71
32	x	857 70A		Kraftstoffschlauch i.Ø 4,5 / a.Ø 10,5 PME, Meterware	fuel hose tubulure de combustible	tubo combustible bränsleslang	
33	x	347 787		Schlauch Meterware Mecanyl i.Ø 2 / a.Ø 4	hose, per metre flexible, au mètre	tubo flessibile, a metraggio bränsleslang, metervara	.71
34	x	156 81A	A	Schlauchschelle Ø 16-25	hose clamp collier de serrage	fascetta stringitubo slangklämma	.83
35	1	139 726	A	Schlauchschelle Ø 40-50	hose clamp collier de serrage	fascetta stringitubo slangklämma	.83
36	1	153 94A	A	Thermostat 18 x 18 x 18 x 18 441 261 801	thermostat aquastat	termostato termostatventil	.83
37	1	193 80B	A	Ansaugschalldämpfer Gesamtlänge 202 mm	air intake silencer silencieux d'aspiration d'air	silenziatore su aspirazione insugningsdämpare	.71
38	1	209 65A		Rohrschelle Ø 24-26	pipe clip collier de serrage	fascetta di serraggio rörklämma	.71
39	x	337 390		Flex. Rohr Meterware i.Ø 22 / a.Ø 26	exhaust pipe, per metre tuyau d'échappement au mètre	tubo scarico fumi a metraggio avgasslang, metervara	.71
40	1	236 64B ⊗		Abgasleitung	exhaust pipe conduite d'échappement	tubazione di scarico avgasrör	.71
41	1	208 44D		Abgasschalldämpfer Ø 22	exhaust silencer silencieux d'échappement	marmitta avgasjuddämpare	.71
42	2	101 668	A	Schlauchschelle Ø 70-90	hose clamp collier de serrage	fascetta stringitubo slangklämma	.71
43	1	175 64E ⊗		Halter 4A1 265 336	stand support	supporto hållare	.71 zu Heizgerät to heater pour appareil per caldaia för värmare
44	1	209 72D ⊗		Halter 4A1 265 335	stand support	supporto hållare	zu Heizgerät to heater pour appareil per caldaia för värmare
45	1	484 008 *		Halter 740 160 74 61	stand support	supporto hållare	.83

⊗ zu beziehen bei / to be ordered from / à commander chez / reperibile ps. / att köpa hos AUDI

* zu beziehen bei / to be ordered from / à commander chez / reperibile ps. / att köpa hos Steyr-Daimler-Puch

Normteile ab Pos. 100 siehe Seite 23
Standard parts from item no. 100 see page 23
Les pièces normalisées à partir du repère no. 100 voir page 23
Per i particolari standard a partire dalla pos. 100 vedere pag. 23
Standarddelar f o m pos. 100 se sidan 23

BBW / DBW 46 – fig.7
40/45/71/83 Audi

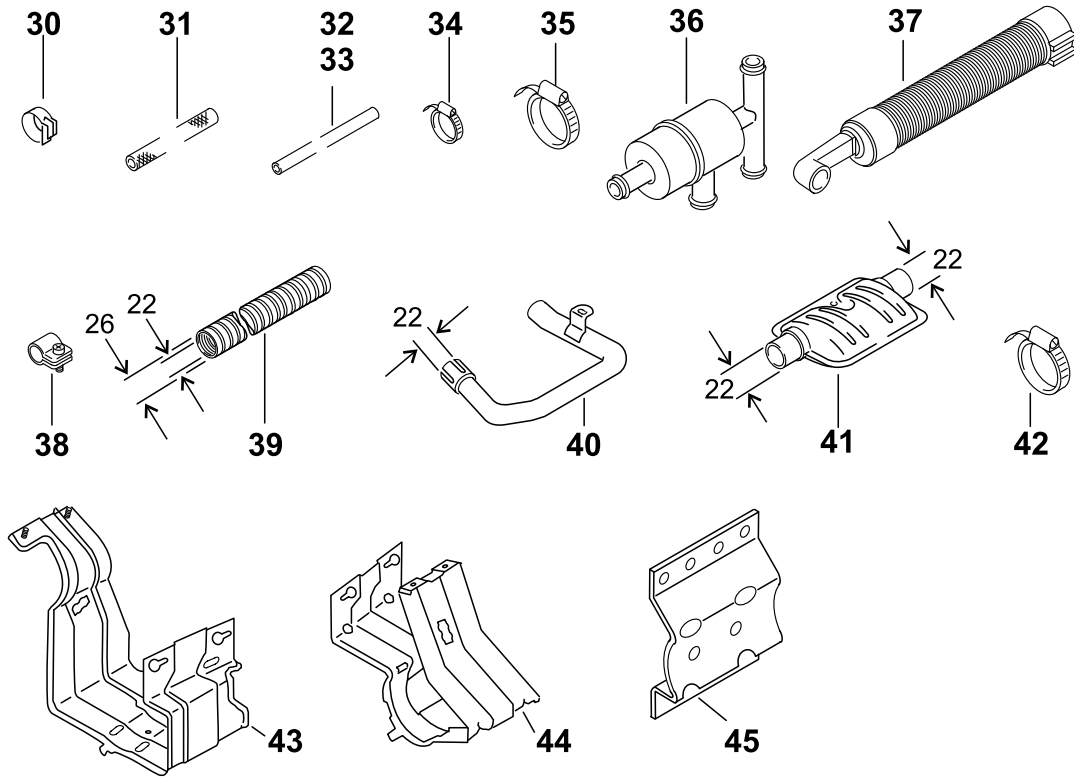

Pos. Item Repère Pos. Pos.	Stück Quantity Nombre Pezzi Antal	Bestell-Nr. Part no. Référence No. di. cat. Best. nr.	A / N	Benennung	Description Désignation	Denominazione Benämning	Bemerkungen Remarks Remarques Note Anmärkning
-	x	193 97A ⊗		BBW 46.55 12 V 64.12 - 1 392 072	BBW 46.55 12 V	BBW 46.55 12 V	850i
-	x	208 38A ⊗		BBW 46.60 12 V 64.12 - 8 351 020	BBW 46.60 12 V	BBW 46.60 12 V	alle 5' und 7' ab 3/90
-	x	210 40A ⊗		BBW 46.61 12 V 64.12 - 1 391 927	BBW 46.61 12 V	BBW 46.61 12 V	M 5
-	x	124 320 ⊗		DBW 46.44 12 V 64.12 - 1 389 507	DBW 46.44 12 V	DBW 46.44 12 V	524td ab 1/88
-	x	197 38A ⊗		DBW 46.66 12 V 64.12 - 8 390 051	DBW 46.66 12 V	DBW 46.66 12 V	525td ab 2/91
				Aufgeführt sind die unterschiedlichen bzw. zusätzlichen Ersatzteile zu den Standard-Ausführungen: Listing of parts which are different from or supplementary to the standard versions: On mentione les pièces différentes ou supplémentaires par rapport à la version standard: Qui di seguito sono elencati i pezzi di ricambio che differiscono dalle versioni standard: Angivna är de olika resp. extra reservdelarna till standardversionerna:			
1	1	155 56A	A	Brennluftgebläse 12 V	combustion air fan 12 V turbine d'air 12 V	ventilatore aria comburente kompressor 12 V	.44/60/61/66
2	1	443 115		● Runddichtring 16 x 2	gasket ring joint	guarnizione o-ring	
3	1	175 98A		Brennluftgebläse 12 V	combustion air fan 12 V turbine d'air 12 V	ventilatore aria comburente kompressor 12 V	.55
4	1	214 71A		Umwälzpumpe U 4844 12 V	circulating pump 12 V pompe de circulation 12 V	pompa circolazione 12 V vattenpump 12 V	.44
5	1	121 715		● Profildichtung 1,4 x 4,5	sectional seal joint profilé	profilato di tenuta profilätning	
6	1	130 940	A	Deckel	end cover couvercle	coperchio lock	.44/60/61/66
7	1	111 442		Deckel	end cover couvercle	coperchio lock	.55
8	1	130 370 ⊗	A	Dosierpumpe 12 V 64.12 - 1 389 522	dosing pump 12 V pompe doseur 12 V	pompa combustibile 12 V doseringspump 12 V	.44
9	1	454 737	A	● Brennstoffentnehmer 8 x 5 x 8 St	fuel extractor prise de combustible	presa combustibile bränsle T-rör	.44
10	1	123 013 ⊗	A	● Formschlauch 1 x i.Ø 4,5 / a.Ø 10,5 1 x i.Ø 3,5 / a.Ø 9,5 64.12 - 1 388 211	bent hose coude	tubo sagomato formslang	.44
11	1	105 848	A	Entlüftungsventil 18 x 18	vent valve valve de purge	valvola sfogo aria avlufningsventil	.44
12	1	124 70D ⊗		Rückschlagventil 18 x 18 64.12 - 1 389 514	check valve soupape de retenue	valvola unidirezionale backventil	.44
13	1	124 770 ⊗		Rückschlagventil 18 x 18 x 18 64.12 - 1 389 511	check valve soupape de retenue	valvola unidirezionale backventil	.44
14	1	210 65A		Rückschlagventil 18 x 18 x 18	check valve soupape de retenue	valvola unidirezionale backventil	.60/61/66 alle 5' und 7' M 5 525td
15-29							

⊗ zu beziehen bei / to be ordered from / à commander chez / reperibile ps. / att köpa hos BMW

Normteile ab Pos. 100 siehe Seite 23
Standard parts from item no. 100 see page 23
Les pièces normalisées à partir du repère no. 100 voir page 23
Per i particolari standard a partire dalla pos. 100 vedere pag. 23
Standarddelar f o m pos. 100 se sidan 23

BBW / DBW 46 – fig.8
44/55/60/61/66 BMW

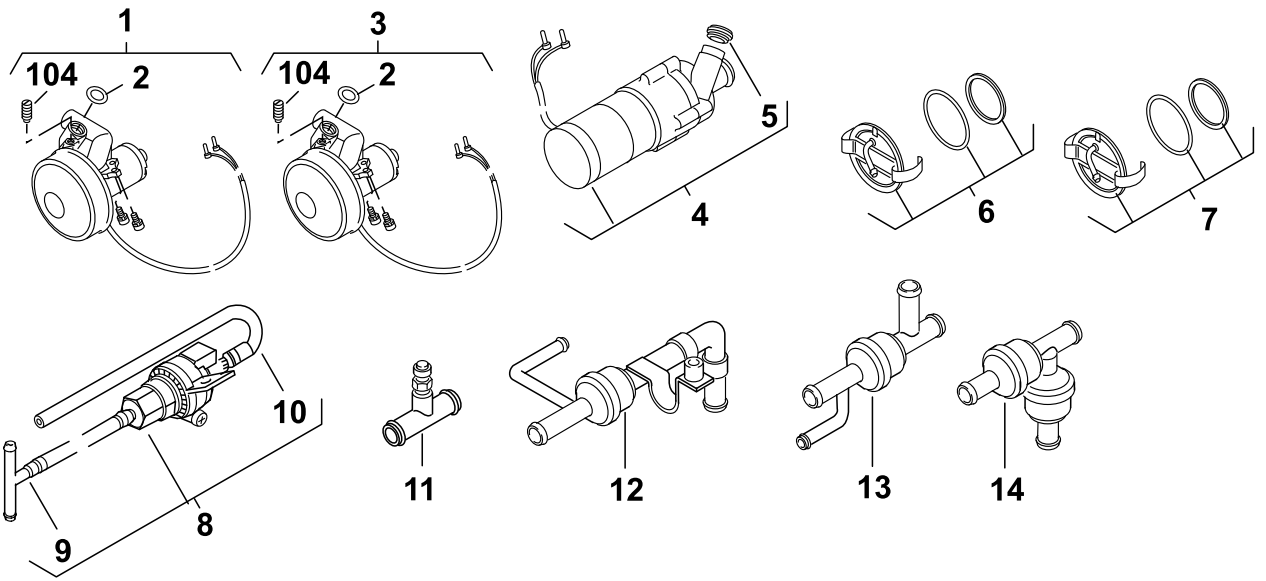

Normteile ab Pos. 100 siehe Seite 23
 Standard parts from item no. 100 see page 23
 Les pièces normalisées à partir du repère no. 100 voir page 23
 Per i particolari standard a partire dalla pos. 100 vedere pag. 23
 Standarddelar f o m pos. 100 se sidan 23

BBW / DBW 46 – fig.9
44/55/60/61/66 BMW

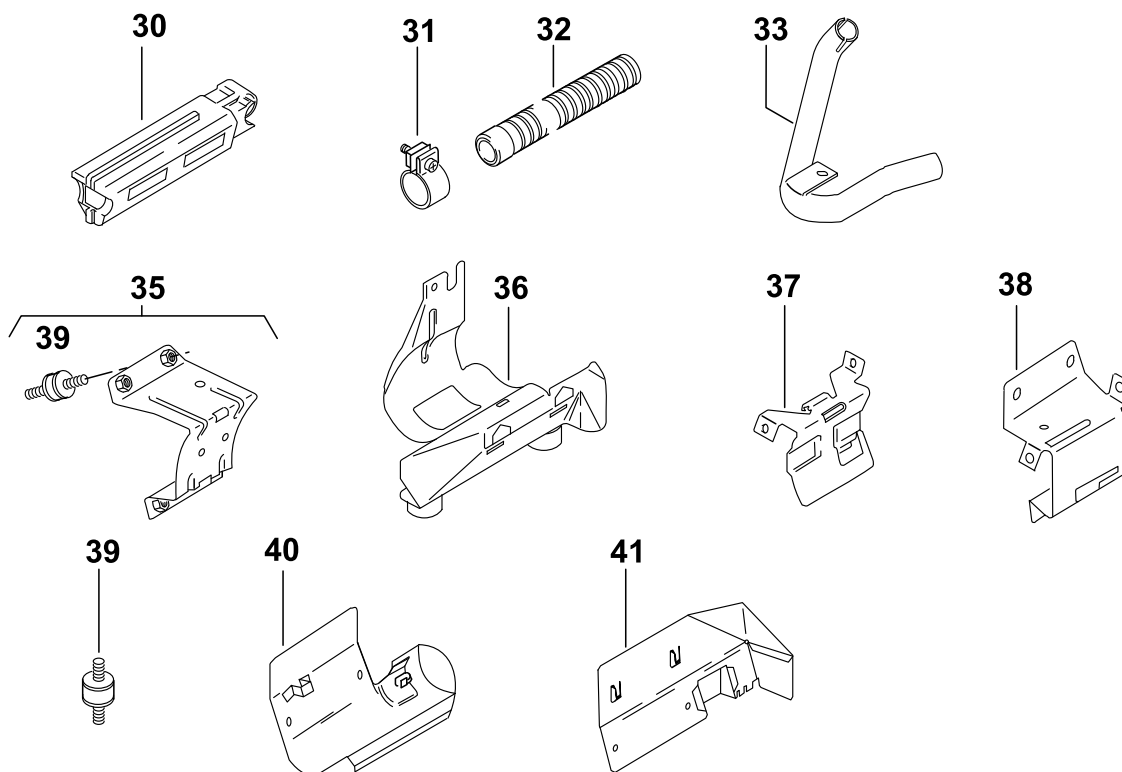

Pos. Item Repère Pos. Pos.	Stück Quantity Nombre Pezzi Antal	Bestell-Nr. Part no. Référence No. di. cat. Best. nr.	A / N	Benennung	Description Désignation	Denominazione Benämning	Bemerkungen Remarks Remarques Note Anmärkning
30	1	214 47C ⊗		Ansaugschalldämpfer 64.12 - 1 392 902	intake silencer silencieux d'aspiration	silenziatore su aspirazione insugningsljuddämpare	.55
31	2	209 65A	A	Rohrschelle Ø 24-26	pipe clip collier de serrage	fascetta di serraggio rörklamma	.55/60/66
32	1	103 422	A	Abgasrohr 560 mm i.Ø 22 / a.Ø 26	exhaust pipe tuyau d'échappement	tubo scarico fumi avgasslang	.44
33	1	209 50A ⊗		Abgaskrümmen 64.12 - 1 392 316	exhaust elbow coude d'échappement	gomito scarico fumi avgaskrök	.55
34							
35	1	117 878 ⊗	A	Halter 64.12 - 1 388 242	stand support	supporto hållare	.44
36	1	193 95C ⊗		Halter 64.12 - 1 392 108	stand support	supporto hållare	.55
37	1	208 36A ⊗		Befestigungswinkel 64.12 - 8 351 022	bracket equerre de fixation	squadretta di fissaggio fästvinkel	.60/61/66
38	1	208 35A ⊗		Halter 64.12 - 8 351 021	stand support	supporto hållare	.60/61/66
39	4	155 73A	A	Schwingmetallpuffer M 6	antivibrante silentbloc en métal- caoutchouc	ammortizzatore in gomma-metallo vibrationsdämpare	.44/60/61/66
40	1	117 842 ⊗	A	Wärmeschutzblech 64.12 - 1 388 236	protective sheet tôle de protection thermique	lamiera termoprotettiva värmeskyddsplåt	.44/60/66
41	1	131 480 ⊗	A	Abschirmblech 64.12 - 1 391 582	protective sheet tôle de protection	lamiera di protezione avskärningsplåt	.44

⊗ zu beziehen bei / to be ordered from / à commander chez / reperibile ps. / att köpa hos BMW

Normteile ab Pos. 100 siehe Seite 23
 Standard parts from item no. 100 see page 23
 Les pièces normalisées à partir du repère no. 100 voir page 23
 Per i particolari standard a partire dalla pos. 100 vedere pag. 23
 Standarddelar f o m pos. 100 se sidan 23

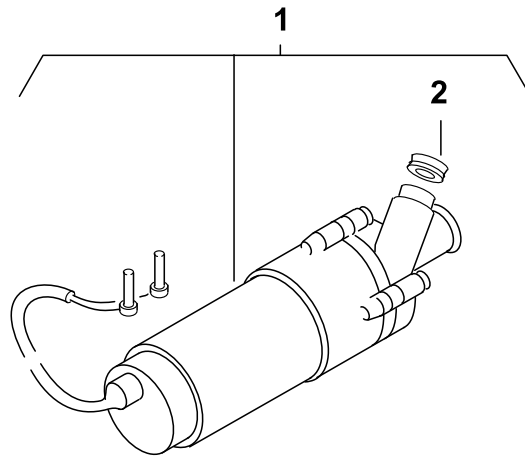

Pos. Item Repère Pos. Pos.	Stück Quantity Nombre Pezzi Antal	Bestell-Nr. Part no. Référence No. di. cat. Best. nr.	A / N	Benennung	Description Désignation	Denominazione Benämning	Bemerkungen Remarks Remarques Note Anmärkning
no fig.	x	113 618 ⊗	A	Ersatz-Heizgerät 24 V DBW 46.36	replacement heater remplacement appareil	riscaldatore di ricambio reserv-värmaren	Volvo
1	1	100 742		Umwälzpumpe U 4829 24 V	circulating pump pompe de circulation	pompa circolazione vattenpump	.36
2	1	121 715		• Profildichtung 1,4 x 4,5	sectional seal joint profilé	profilato di tenuta profilätning	

⊗ zu beziehen bei / to be ordered from / à commander chez / reperibile ps. / att köpa hos Volvo

Normteile ab Pos. 100 siehe Seite 23
 Standard parts from item no. 100 see page 23
 Les pièces normalisées à partir du repère no. 100 voir page 23
 Per i particolari standard a partire dalla pos. 100 vedere pag. 23
 Standarddelar f o m pos. 100 se sidan 23

BBW / DBW 46 – fig.11 Umrüstung U 4844

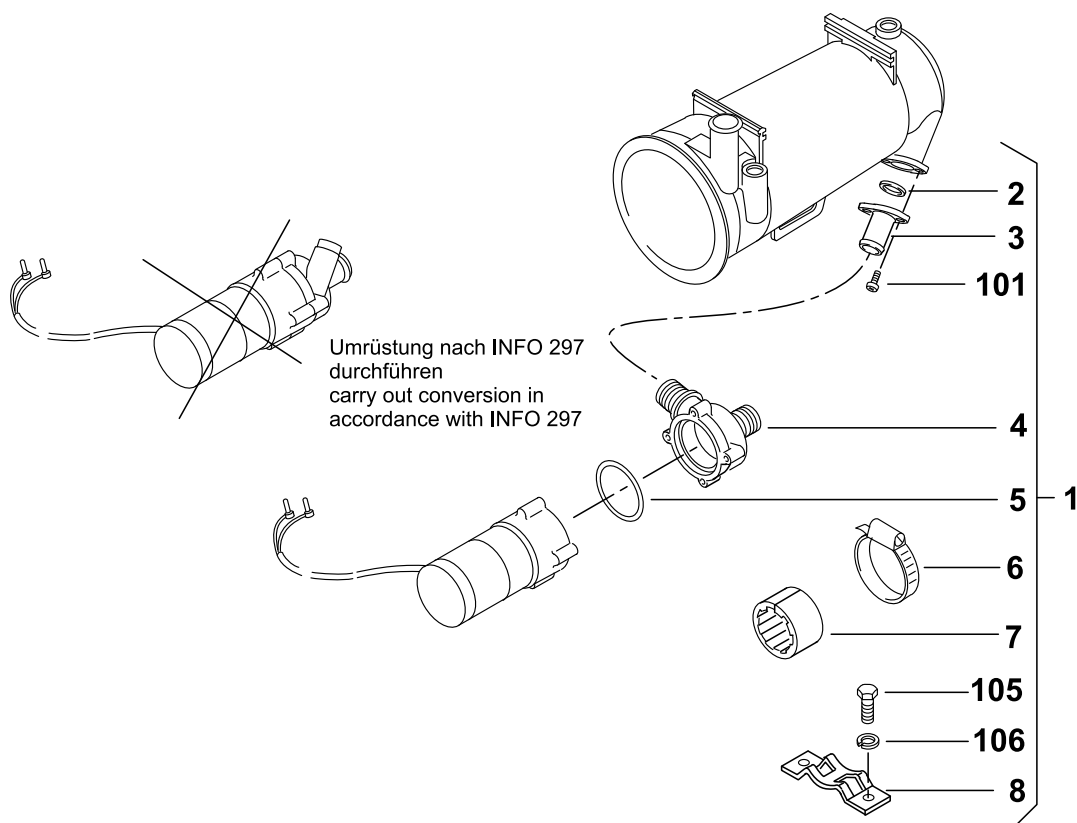

Pos. Item Repère Pos. Pos.	Stück Quantity Nombre Pezzi Antal	Bestell-Nr. Part no. Référence No. di. cat. Best. nr.	A / N	Benennung	Description Désignation	Denominazione Benämning	Bemerkungen Remarks Remarques Note Anmärkning
--	---	---	-------------	-----------	----------------------------	----------------------------	---

Einbaualternative für die Umwälzpumpe U 4844 - Umrüstung mit Pos. 1 nach INFO 297 durchführen -
Alternative to installation of circulating pump U 4844 - carry out conversion with item 1 in accordance with INFO 297 -
Alternative de montage pour pompe de circulation U 4844 - exécuter l'adaptation avec la position 1 selon INFO 297 -
Alternativa di montaggio per la pompa di circolazione U 4844 - eseguire la modifica con pos. 1 secondo la INFO 297 -
Inbyggnadsalternativ för cirkulationspumpen U 4844 - alternativ utrustning med pos. 1 skall genomföras i enlighet med INFO 297 -

1	1	162 29A		Umrüstsatz	conversion kit kit d'adaptation	kit di modifica tidrelä	enthält Pos. 2-8,101, 105, 106 contains items 2-8, 101, 105, 106 contient rep. 2-8, 101, 105, 106 contiene pos. 2-8, 101, 105, 106 innehåller pos. 2-8, 101, 105, 106
2	1	121 715		● Profildichtung	sectional seal joint profilé	profilato di tenuta profilätning	
3	1	150 690		● Rohrstutzen a. Ø 18	pipe socket manchon	manicotto stos	
4	1	176 18A		● Pumpendeckel	pump cover couvercle de pompe	coperchio della pompa pumpens lock	
5	1	286 47A		● Runddichtring 37 x 2	gasket ring joint	guarnizione o-ring	
6	1	213 46A		● Schlauschelle Ø 32-50	hose clamp collier de serrage	fascetta stringitubo slangklämma	
7	1	247 642		● Zwischenlage	rubber mounting fourreau	spessore gummiband	
8	1	492 515		● Konsole	console console	supporto morsettiera konsol	

Pos. Item Repère Pos. Pos.	Stück Quantity Nombre Pezzi Antal		Bestell-Nr. Part no. Référence No. di. cat. Best. nr.	A / N	Benennung	Description Désignation	Denominazione Benämning	Bemerkungen Remarks Remarques Note Anmärkning
	BBW	DBW						
Normteile, Dichtmittel / Standard parts, sealing material / Pièces normalisées, matériaux à joints / Particolari standard, materiale sigillante / Standarddelar, tätningmaterial								
100	1	1	448 982		Linsenschraube DIN 7500 M 4 x 8	self tapping screw vis parker à tête bombée	vite a testa cilindrica plåtskruv	fig. 1
101	2	2	111 237	A	Linsenschraube Taptite M 4 x 10	self tapping screw vis parker à tête bombée	vite a testa cilindrica plåtskruv	fig. 6; 11
102	2	2	451 304	A	Blechschrabe DIN 7981 Bz 2,2 x 4,5	self tapping screw vis à tôle	vite autofilettante plåtskruv	fig. 1; 6
103	2	2	224 28A		Zylinderschraube DIN 912 M 5 x 16	hexagon socket head screw vis à tête cylindrique à six pans creux	vite a brugola skruv	fig. 1
104	1	1	224 30A		Gewindestift M 10 x 12 SW 5 bei Diesel: ab 36467 bei Benzin: ab 69918	grub screw vis sans tête	vite senza testa gångstift	
105	2	2	290 319	A	Sechskantblechschraube DIN 7976 B 6,3x13	self tapping screw vis parker à tête bombée	vite a testa cilindrica plåtskruv	fig 11
106	2	2	152 560	A	Federring DIN 128 B 6	spring washer rondelle grower	rondella elastica fjäderbricka	fig 11
107	1	1	232 254		Sicherungseinsatz DIN 72581 8A	fuse 8A fusible 8A	fusibile 8A säkring 8A	fig. 4
108	1	1	232 270		Sicherungseinsatz DIN 72581 16A	fuse 16A fusible 16A	fusibile 16A säkring 16A	fig. 4
109-119								
120 no fig.	x	x	458 260		Dichtpaste Stucarit 203, in Tuben zu 30 g	jointing paste, Stucarit 203, in 30 g tubes pâte à joints, Stucarit 203, en tube de 30 g	pasta sigillante Stucarit 203, in tubi da 30 g tätningspasta Stucarit 203, i tub a 30 gr	fig. 2 zu Brennerkopf / Wärmeübertrager to burner head / heat exchanger pour chambre / échangeur de chaleur per camera combustione / scambiatore di calore för brännarhuvud / värmväxlare
121 no fig.	x	x	327 425	A	Wärmeleitfett WILPF 05 Spritze 2,0 ml	head conducting paste Jermyn, in 3 g containers graisse conducteur thermique, en sachet de 3 g	grasso conduttore termico A 30 J, in confezione da 3 g värmefett A 30 J Jermyn, i burk a 3 gr	fig. 1 + 6 zu Widerstand für Teillast to resistance for part load pour résistance pour charge partielle per resistenza per potenza ridotta för motstånd för dellast Ersatz für / replacement for / remplacement pour / sostituisce il / ersätter för 484 687
122 no fig.	1	1	449 180		Dichtungssatz Inhalt: Pos. 11,13,19,22,48	gasket set, contents: all items listed above jeu de joints, comprend tous les joints d'étanchéité	serie di guarnizioni, com- prende pos. 11,13,19,22,48 packningssats, innehåll: samtliga förekommande o-ringar	fig. 1 + 2