

# Ersatzteilliste D 7 L

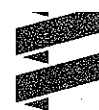

Parts list  
Reservdelar  
Pieces de rechange

® Eberspächer

J.Eberspächer  
Eberspächerstr. 24  
D-7300 Esslingen

Telefon (zentral)  
(07 11) 31 09 - 0  
Telefax  
(07 11) 31 09 - 500

Gültig für die Geräteausführungen  
For heaters design  
Gäller för följande värm retyper  
Valables pour les modèles d'appareils

## D 7 L Universal

25 1480 00 00 00 - 12 Volt      25 1481 00 00 00 - 24 Volt

## D 7 L Kompakt

25 1490 00 00 00 - 12 Volt      25 1491 00 00 00 - 24 Volt

## D 7 L Box

25 1478 00 00 00 - 12 Volt      25 1479 00 00 00 - 24 Volt

## D 7 L in KRKW DB 508 D

25 1630 00 00 00 - 24 Volt

Bestellnummer und  
Verkaufseinheit

Ersatzteile können nur in Verkaufseinheiten (VE) geliefert werden. Bei Angabe der benötigten Stückzahl beachten Sie bitte, daß die Bestell-Nr. bereits die in Spalte 3 angegebene Stückzahl umfaßt.

Order-No. and  
package counts (VE)

Spare parts can only be supplied in specific package counts (VE). When stating the quantity required, please note that the Order No. already covers the quantity shown in col. 3.

Beställningsnummer och  
beställningsenhet (VE)

Reservdelar kan endast levereras i beställningsenheter (VE). Vid uppgift av erforderligt antal, v g observera att beställningsnumret redan avser det i spalt 3 angivna antalet i styck.

No de commande et  
quantité de commande (VE)

Les pièces de rechange ne peuvent être fournies qu'en quantités de commande spécifiques (VE). En indiquant la quantité voulue, veuillez noter que le No de commande couvre déjà la quantité indiquée dans la col. 3.

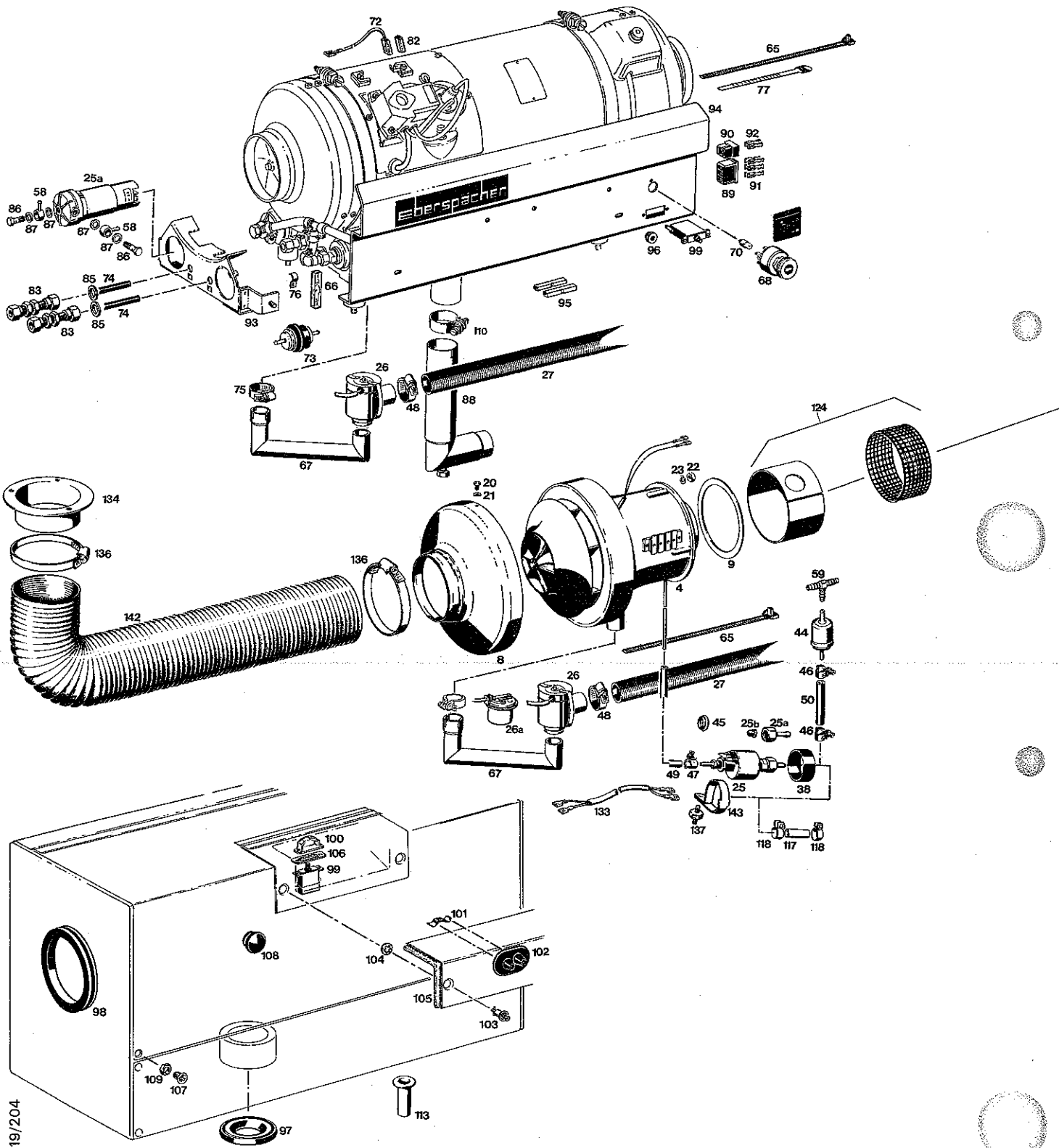

19/204

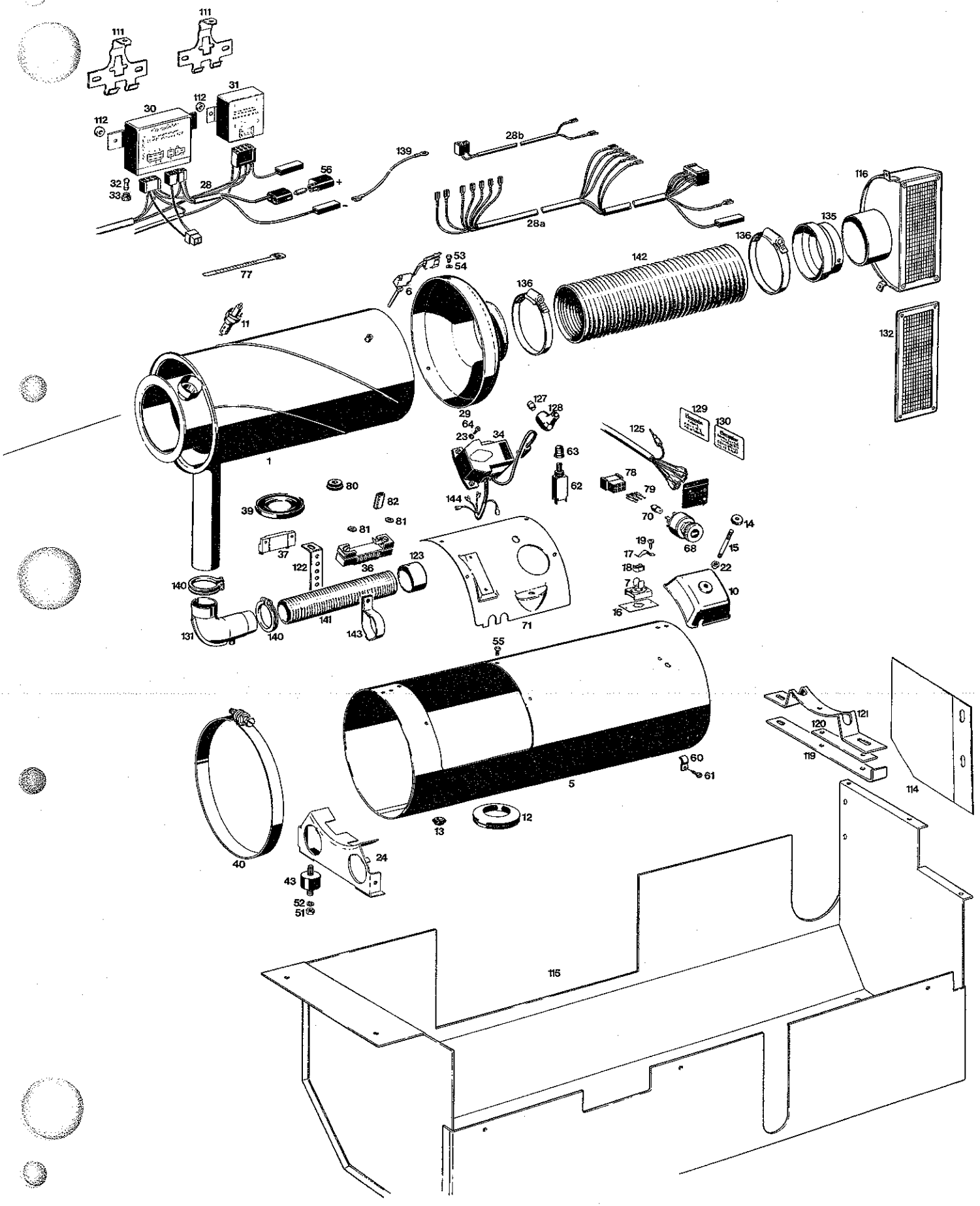

Nach rechts eingerückte Teile in der Spalte „Benennung“ sind in dem vorhergehenden, nicht eingerückten Teil enthalten.  
 Indented items in the "designation" column belong to the preceding unindented item.  
 Delar vars namn i spalten "Benämning" har flyttats till höger ingående, icke inflyttad del.  
 Les pièces dont la désignation se trouve décalée en retrait vers la droite dans la rubrique "Désignation" sont comprises dans la pièce précédente'

H = handelsüblich — Teile müssen im Fachhandel selbst beschafft werden  
 H = commercially available — parts to be procured from specialized trade  
 H = Tillgänglig i handeln — delarna måste man själv anskaffa i fackhandeln  
 H = dans le commerce — se procurer les pièces dans le commerce spécialisé

n. B. = nach Bedarf  
 as required  
 efter behov  
 suivant besoin

Bild-Nr. Fig. No. Bild nr. No Fig.	Stückzahl pro Gerät Req. per heater Styck per aggregat Quantité par appareil	Stückzahl pro VE Pkg. count Minsta order- mängd, styck Quantité minimale	Benennung Designation Benämning Désignation	Bestell-Nr. Order No. Beställningsnr. No. Référence	Für Geräte For heater För aggregat Pour appareil							
					25 1490*	25 1491*	25 1478	25 1479	25 1480	25 1481	25 1630	
1	1	1	Wärmetauscher Heat exchanger Värmeväxlare Echangeur de chaleur	25 1481 06 00 00 25 1630 06 00 00	•	•	•	•	•	•	•	•
4	1	—	Brenner 12 V vollst. Burner Brännare Brûleur	25 1480 15 00 00	•		•		•			•
—	1	—	Brenner 24 V vollst. Burner Brännare Brûleur	25 1481 15 00 00		•		•		•	•	•
5	1	1	Außenmantel, vollst. Casing Yttermantel Enveloppe extérieure	25 1431 02 00 00	•	•	•	•	•	•	•	•
6	1	1	Thermoschalter vollst. Temperature switch Termoströmställare komplett Thermo-rupteur	25 1480 35 00 00	•	•	•	•	•	•	•	•
—	1	5	Kegelring Rapered ring Kona Biconique	25 1480 01 00 02	•	•	•	•	•	•	•	•
7	1	1	Überhitzungsschalter schließend 2pol. Safety thermal cutout switch Overhettningsskydd Interrupteur de surchauffe	25 1431 40 00 00 25 1630 40 00 00	•	•	•	•	•	•	•	•
8	1	1	Hutze vorn Reduction hood, front Främre huv Embout avant	25 1426 01 00 02	•	•	•	•	•	•	•	•

Bild-Nr. Fig. No. Bild nr. No Fig.	Stückzahl pro Gerät Req. per heater Styck per aggregat Quantité par appareil	Stückzahl pro VE Pkg. count Minsta order- mängd, styck Quantité minimale	Benennung Designation Benämning Désignation	Bestell-Nr. Order No. Beställningsnr. No. Référence	Für Geräte For heater För aggregat Pour appareil						
					25 1490	25 1491	25 1478	25 1479	25 1480	25 1481	25 1630
9	1	10	Dichtung Gasket Tätningring Rondelle joint	25 1226 01 00 04	•	•	•	•	•	•	•
10	1	1	Haube Cover Kåpa Couvercle	25 1426 01 00 03	•	•	•	•	•	•	•
11	1	1	Glühzündkerze Glow spark plug Glödtändstift Bougie de rechauffage et d'allumage	25 1431 01 00 03	•	•	•	•	•	•	•
12	1	2	Dichtring für Abgasrohr Sealing ring for Exhaust pipe Tätningring för Avgasrör Rondelle joint	20 8542 11 00 02	•	•	•	•	•	•	•
13	1	2	Tülle Sleeve Genomföring Passe-câble	20 1280 09 01 03	•	•	•	•	•	•	•
14	1	1	Rändelmutter Knurled nut Räfflad mutter Ecrou moleté	20 1144 26 00 03	•	•	•	•	•	•	•
15	1	5	Stiftschraube Grub screw Pinnskruv Goujon fileté	25 1431 01 00 02 106 10 042	•	•	•	•	•	•	•
16	1	1	Abdeckblech Cover Skärmskiva Guvette de recouvrement	25 1431 01 00 04	•	•	•	•	•	•	•
17	1	1	Spannfeder Spring Fjäderbygel Plaque de serrage élastique	25 1431 01 00 05	•	•	•	•	•	•	•
18	1	5	Zwischenstück Plate Platta Plaqua	206 00 160	•	•	•	•	•	•	•
19	n. B.	—	Blechschaube B 3,5 x 6,5 DIN 7981 Zn 12 Sheet-metal screw B 3,5 x 6,5 DIN 7981 Zn 12 Plåtskruv B 3,5 x 6,5 DIN 7981 Zn 12 Vis Parker B 3,5 x 6,5 DIN 7981 Zn 12	H	•	•	•	•	•	•	•
20	n. B.	—	Linsenschraube M 4 x 8 DIN 7985-4.8 Zn 8 Fillister head bolt M 4 x 8 DIN 7985-4.8 Zn 8 Skruv M 4 x 8 DIN 7985-4.8 Zn 8 Vis à tête bombée M 4 x 8 DIN 7985-4.8 Zn 8	H	•	•	•	•	•	•	•

Bild-Nr. Fig. No. Bild nr. No Fig.	Stückzahl pro Gerät Req. per heater Styck per aggregat Quantité par appareil	Stückzahl pro VE Pkg. count Minsta order- mängd, styck Quantité minimale	Benennung Designation Benämning Désignation	Bestell-Nr. Order No. Beställningsnr. No. Référence	Für Geräte For heater För aggregat Pour appareil							
					25 1490	25 1491	25 1478	25 1479	25 1480	25 1481	25 1630	
21	n. B.	—	Federscheibe B 4 DIN 137 Zn 12 Spring Lockwasher B 4 DIN 137 Zn 12 Fjäderbricka B 4 DIN 137 Zn 12 Rondelle élastique B 4 DIN 137 Zn 12		H	•	•	•	•	•	•	•
22	n. B.	—	Skt.-Mutter M 5 DIN 934-5 Zn 8 Hexagon nut M 5 DIN 934-5 Zn 8 Sexkantmutter M 5 DIN 934-5 Zn 8 Ecrou à sixpans M 5 DIN 934-5 Zn 8		H	•	•	•	•	•	•	•
23	n. B.	—	Federscheibe B 5 DIN 137 Zn 12 Spring Lockwasher B 5 DIN 137 Zn 12 Fjäderbricka B 5 DIN 137 Zn 12 Rondelle élastique B 5 DIN 137 Zn 12		H	•	•	•	•	•	•	•
24	1	1	Konsole vollst. Bracket Konso! Console	25 1480 89 01 00						•	•	
25	1	1	Brennstoffdosierpumpe 12 V Fuel metering pump 12 V Bränsledoseringspump 12 V Pompe de dosage de carburant 12 V	25 1425 45 00 00		•		•		•		
—	1	1	Brennstoffdosierpumpe 24 V Fuel metering pump 24 V Bränsledoseringspump 24 V Pompe de dosage de carburant 24 V	25 1426 45 00 00			•		•		•	•
25 a	1	1	Schlauchstutzen Hose nippel Sing nippel Raccord de tuyau	20 1621 45 00 02		•	•	•	•	•	•	•
25 b	1	1	Topfsieb Fuel filter Bränslefilter Filtre de carburant	20 1312 00 00 06		•	•	•	•	•	•	•
25 c	1	1	Elektr. Brennstoffumwälzpumpe 12 V Electric circulation pump 12 V Elektrisk cirkulationspump 12 V Pumpe électrique de circulation 12 V	25 1451 45 00 00		•		•				
—	1	1	Elektr. Brennstoffumwälzpumpe 24 V Electric circulation pump 24 V Elektrisk cirkulationspump 24 V Pumpe électrique de circulation 24 V	25 1452 45 00 00			•		•			
26	1	1	Magnetventil für Verbrennungsluft 12 V Solenoid valve 12 V Magnetventil 12 V Valve magnétique 12 V	25 1431 65 10 00 < 25 1480 65 04 00 >		•		•		•		
—	1	1	Magnetventil für Verbrennungsluft 24 V Solenoid valve 24 V Magnetventil 24 V Valve magnétique 24 V	25 1432 65 10 00 < 25 1481 65 03 00 >			•		•		•	•

Bild-Nr. Fig. No. Bild nr. No Fig.	Stückzahl pro Gerät Req. per heater Styck per aggregat Quantité par appareil	Stückzahl pro VE Pkg. count Minsta order- mängd, styck Quantité minimale	Benennung Desination Benämning Désignation	Bestell-Nr. Order No. Beställningsnr. No. Référence	Für Geräte For heater För aggregat Pour appareil								
					25 1490	25 1491	25 1478	25 1479	25 1480	25 1481	25 1630		
26 a	1	1	Spule 12 V Coil 12 V Härva 12 V Bobine 12 V	25 1480 65 05 00	•				•				
—	1	1	Spule 24 V Coil 24 V Härva 24 V Bobine 24 V	25 1481 65 04 00		•				•	•		
27	1	1	Ansaugrohr Flexible pipe Flexibelt rör Tuyau flexible	25 1341 65 03 00	•	•	•	•	•	•	•	•	•
28	1	1	Kabelbaum Cable tree Kabelknippe Faisceau câbles	* 25 1480 65 12 00	•	•	•	•	•	•	•	•	•
28 a	1	1	Kabelbaum Cable tree Kabelknippe Faisceau câbles	* 25 1479 05 17 00	•	•	•	•					
28 b	1	1	Kabelbaum Cable tree Kabelknippe Faisceau câbles	* 25 1479 05 18 00	•	•	•	•					
29	1	1	Hutze hinten, vollst. Hood Hur Hotte	25 1426 65 04 00	•	•	•	•	•	•	•	•	•
30	1	1	Steuergerät 12 V Control unit 12 V Styrenhet 12 V Coffret de commande automatique 12 V	20 1549 52 00 00	•		•		•				
—	1	1	Steuergerät 24 V Control unit 24 V Styrenhet 24 V Coffret de commande automatique 24 V	20 1550 52 00 00		•		•		•	•		
31	1	1	Impulsgeber 12 V Pulse generator 12 V Impulsgivare 12 V Contacteur 12 V	25 1470 53 00 00	•		•		•				
—	1	1	Impulsgeber 24 V Pulse generator 24 V Impulsgivare 24 V Contacteur 24 V	25 1471 53 00 00		•		•		•	•		

\*In der Regel nicht lieferbar; Fertigung auf Bestellung  
 \*Normally not available; manufacture against order  
 \*Kan i regel inte levereras genast; tillverkning vid beställning  
 \*Ne pas disponible normalement; sera construit sur demande

Bild-Nr. Fig. No. Bild nr. N° Fig.	Stückzahl pro Gerät Req. per heater Styck per aggregat Quantité par appareil	Stückzahl pro VE Pkg. count Minsta order- mängd, styck Quantité minimale	Benennung Designation Benämning Désignation	Bestell-Nr. Order No. Beställningsnr. No. Référence	Für Geräte For heater För aggregat Pour appareil										
					25 1490	25 1491	25 1478	25 1479	25 1480	25 1481	25 1630				
32	1	10	Sicherungseinsatz 20 A, 12 V Fuse 20 A, 12 V Säkring 20 A, 12 V Fusible 20 A, 12 V	204 00 092	•		•		•						
-	1	10	Sicherungseinsatz T 6,3 24 V Fuse T 6,3 24 V Säkring T 6,3 24 V Fusible T 6,3 24 V	460 26 001		•		•		•		•		•	
33	1	5	Kappe Cap Kåpa Gaine de protection	204 00 105	•	•	•	•	•	•	•	•	•	•	•
34	1	1	Zündfunkegeber vollst. Ignition spark generator Tändgnistagivare Distributeur d'allumage	25 1431 65 05 00 < 25 1481 65 08 00 >	•	•	•	•	•	•	•	•	•	•	•
36	1	1	Kerzenvorwiderstand Series resistor for plug För Knapplingsmotstånd för tändstiftet Résistance de bougie	25 1426 65 09 00		•		•		•		•		•	
37	1	1	Vorwiderstand 24 V für Zündspule Series resistor for ignition coil För Kopplingsmotstånd för tändspolen Résistance en serie de bobine d'allumage	25 1214 15 08 00 (nur bei 25 1431 65 05 00)		•		•		•		•		•	
38	2	1	Gummiring Rubber ring Gummiring Anneau de support	20 1449 00 10 01	•	•	•	•							
39	1	1	Tülle Sleeve Genomföring Passe-câble	25 1431 65 01 01	•	•	•	•	•	•	•	•	•	•	•
40	2	1	Spannschelle Clamping clip Spännband Bride de fixation	10 2062 22 72 03 10 2062 22 52 03	•	•	•	•	•	•	•	•	•	•	•
43	4	1	Metallgummipuffer Metal-rubber buffer Metallgumnifot Amortisseur metal-caoutchouc	26 9008 07 00 20	•	•	•	•	•	•	•	•	•	•	•
44	1	1	Brennstofffilter Fuel filter Bränslefilter Filtre de carburant	25 1156 20 00 09	•	•	•	•	•	•	•	•	•	•	•
45	1	1	Tülle Sleeve Genomföring Passe-câble	20 8456 01 00 26	•		•		•		•		•		•



Bild-Nr. Fig. No. Bild nr. N° Fig.	Stückzahl pro Gerät Req. per heater Styck per aggregat Quantité par appareil	Stückzahl pro VE Pkg. count Minsta order- mängd, styck Quantité minimale	Benennung Designation Benämning Désignation	Bestell-Nr. Order No. Beställningsnr. No. Référence	Für Geräte For heater För aggregat Pour appareil							
					25 1490	25 1491	25 1478	25 1479	25 1480	25 1481	25 1630	
46	n. B.	1	Schlauschelle Hose clip Slangklämma Collier de serrage	10 2063 01 10 98	•	•	•	•	•	•	•	
47	2	1	Schlauschelle Hose clip Slangklämma Collier de serrage	10 2063 00 90 98	•	•	•	•	•	•	•	
48	1	20	Schlauschelle LB 32-50 Hose clip LB 32-50 Slangklämma LB 32-50 Collier de serrage LB 32-50	10 2064 03 20 50	•	•	•	•	•	•	•	
49	n. B.	lfdm	Schlauch 3,5 x 3 Hose 3,2 x 3 Slang 3,5 x 3 Tuyau 3,5 x 3	360 75 300	•	•	•	•	•	•	•	
50	n. B.	lfdm	Schlauch 5 x 3 Hose 5 x 3 Slang 5 x 3 Tuyau 5 x 3	360 75 350	•	•	•	•	•	•	•	
51	8	—	Skt.-Mutter M 8 DIN 934-5 Zn 8 Hexagon nut M 8 DIN 934-5 Zn 8 Sexkantmutter M 8 DIN 934-5 Zn 8 Ecrou à 6 pans M 8 DIN 934-5 Zn 8	H	•	•		•	•			
52	9	—	Federscheibe B 8 DIN 137 Zn 12 Spring Lockwasher B 8 DIN 137 Zn 12 Fjäderbricka B 8 DIN 137 Zn 12 Rondelle élastique B 8 DIN 137 Zn 12	H	•	•		•	•			
53	3	—	Linsenschraube M 4 x 8 DIN 7985-4.8 Fillister head screw M 4 x 8 DIN 7985-4.8 Skruv M 4 x 8 DIN 7985-4.8 Vis à tête bombée M 4 x 8 DIN 7985-4.8	H	•	•		•	•	•		
54	3	—	Federscheibe B 4 DIN 137 Zn 12 Spring Lockwasher B 4 DIN 137 Zn 12 Fjäderbricka B 4 DIN 137 Zn 12 Rondelle élastique B 4 DIN 137 Zn 12	H	•	•		•	•	•		
55	4	—	Linsenschraube M 5 x 8 DIN 7985-4.8 Zn 8 Fillister head bolt M 5 x 8 DIN 7985-4.8 Zn 8 Skruv M 5 x 8 DIN 7985-4.8 Zn 8 Vis à tête bombée M 5 x 8 DIN 7985-4.8 Zn 8	H	•	•		•		•	•	
56	1	5	Sicherungshalter Fuse carrier Säkringshållare Porte fusible	204 00 099						•	•	
58	1	—	Ringstutzen mit Schlauchanschluß Ring connection Ringstycke Raccord de tuyau	25 1352 88 00 05	•	•	•	•				

Bild-Nr. Fig. No. Bild nr. No Fig.	Stückzahl pro Gerät Req. per heater Styck per aggregat Quantité par appareil	Stückzahl pro VE Pkg. count Minsta order- mängd, styck Quantité minimale	Benennung Designation Benämning Désignation	Bestell-Nr. Order No. Beställningsnr. No. Référence	Für Geräte For heater För aggregat Pour appareil							
					25 1490	25 1491	25 1478	25 1479	25 1480	25 1481	25 1630	
59	1	1	Schlauchverbindungsteil TS 5 T-piece TS 5 T-Stycke TS 5 Raccord en TS 5	262 31 149	•	•	•	•	•	•	•	•
60	n. B.	—	Befestigungsschelle 1 x 10 DIN 72571 St Zn 12 Fixing clip 1 x 10 DIN 72571 St Zn 12 Klämma 1 x 10 DIN 72571 St Zn 12 Collier de fixation 1 x 10 DIN 72571 St Zn 12	H	•	•			•	•	•	
61	2	—	Blechschrube B 3,5 x 6,5 DIN 7981 Zn 12 Sheet-metal screw B 3,5 x 6,5 DIN 7981 Zn 12 Plåtskrub B 3,5 x 6,5 DIN 7981 Zn 12 Vis Parker B 3,5 x 6,5 DIN 7981 Zn 12	H	•	•			•	•	•	
62	1	1	Überstromschutzschalter o,4 A Overload protection switch Overströmskyddsströmställare Disjoncteur à maximum	201 00 142	•	•	•	•	•	•	•	•
63	1	1	Schutzkappe Protective cover Skyddsgaller Couvercle de protection	201 00 126	•	•	•	•	•	•	•	•
64	2	—	Linsenschraube M 5 x 12 DIN 7985-4.8 Zn 8 Fillister head bolt M 5 x 12 DIN 7985-4.8 Zn 8 Skruv M 5 x 12 DIN 7985-4.8 Zn 8 Vis à tête bombée M 5 x 12 DIN 7985-4.8 Zn 8	H	•	•	•	•	•	•	•	•
65	n. B.	—	Kabelband Fa. Raymond Nr. 12528 Cable band Fa. Raymond Nr. 12528 Kabelband Fa. Raymond Nr. 12528 Collier de serrage Fa. Raymond Nr. 12528	H	•	•	•	•	•	•	•	•
66	1	—	Kupplungsstück isoliert AMP-Nr. 140714-3 Coupler Kontaktton Pièce d'accouplement	H	•	•			•	•		
67	1	1	Rohrwinkel Tubing För Tuyau	25 1433 65 05 00	•	•			•	•	•	
68	1	1	Universalschalter Universal switch Universalströmbrytare Commutateur universel	25 1380 89 04 00	•	•	•	•	•	•	•	•



Bild-Nr. Fig. No. Bild nr. No. Fig.	Stückzahl pro Gerät Req. per heater Styck per aggregat Quantité par appareil	Stückzahl pro VE Pkg. count Minsta order- mängd, styck Quantité minimale	Benennung Designation Benämning Désignation	Bestell-Nr. Order No. Beställningsnr. No. Référence	Für Geräte For heater För aggregat Pour appareil							
					25 1490	25 1491	25 1478	25 1479	25 1480	25 1481	25 1630	
70	1	1	Glühlampe 12 V Lamp bulb Giödlampa Ampoule	207 00 005	•		•	•				
—	1	1	Glühlampe 24 V Lamp bulb Giödlampa Ampoule	207 00 006		•	•		•	•		
71	1	1	Montageklappe Assembly flap Monteringsklaff Couvercle de montage	25 1480 65 03 00	•		•		•			
—	1	1	Montageklappe Assembly flap Monteringsklaff Couvercle de montage	25 1481 65 02 00 25 1481 65 07 00		•	•		•		•	
72	1	1	Leitung Line Linje Conducteur	* 25 1431 65 07 00	•		•		•		•	
73	1	1	Tülle Sleeve Genomföring Passe-câble	20 1252 00 00 14	•	•	•	•				
74	4	1	Verbindungsrohr Connecting pipe Förbindningsrör Tuyau de raccordement	25 1451 00 00 03	•	•						
75	1	1	Spannschelle Clamping clip Klämma Collier de serrage	10 2062 02 81 53	•	•						
76	2	1	Befestigungsschelle 12 x 1 Fixing clip 12 x 1 Klämma 12 x 1 Collier de fixation 12 x 1	152 10 012	•	•						
77	n. B.	—	Kabelband Cable band Kabelband Collier de serrage	209 31 080 209 31 081	•	•	•	•	•	•	•	•
78	1	—	Flachsteckergehäuse 6-polig AMP-Nr. 180906 Socket housing Stockpropp Boîte de raccordement	H					•	•		
79	7	—	Flachstecker AMP-Nr. 160450-1 Flat plugs AMP-Nr. 160450-1 Flatstift AMP-Nr. 160450-1 Fiche de connexion AMP-Nr. 160450-1	H					•	•		

Bild-Nr. Fig. No. Bild nr. No Fig.	Stückzahl pro Gerät Req. per heater Styck per aggregat Quantité par appareil	Stückzahl pro VE Pkg. count Minsta order- mängd, styck Quantité minimale	Benennung Designation Benämning Désignation	Bestell-Nr. Order No. Beställningsnr. No. Référence	Für Geräte For heater För aggregat Pour appareil							
					25 1490	25 1491	25 1478	25 1479	25 1480	25 1481	25 1630	
80	1	2	Tülle Sleeve Genomföring Passe-câble	20 1257 19 00 01						•	•	•
81	2	1	Scheibe Disc Platta Rondelle	120 10 003							•	•
82	1	10	Schutzkappe für Steckhülse Protective cover for Socket Skyddsgaller för Kontakthylsa Couvercle de protection pour Douille de connexion	132 31 080							•	•
83	2	1	Verschraubung Screwing Skruvkoppling Raccord fileté	266 10 090		•	•					
85	2	—	Scheibe 13 DIN 125 St Zn 12 Disc Platta Rondelle	H		•	•					
86	2	1	Hohlschraube A 2/3 Hollow screw Hålskruv Vis creuse	104 10 008		•	•	•	•			
87	4	1	Dichtring A 8 x 11,5 Sealing ring Packning Rondelle joint	H		•	•	•	•			
88	1	1	Abgasrohrwinkel Exhaust gas pipeangle Avgasrörvinkel Tuyau d'échappement coudé	25 1479 65 02 00		•	•					
89	1	—	Steckhülsegehäuse AMP-Nr. 180904 Socket housing Hylskåpa Boîtier de connexion	206 31 300		•	•					
90	1	—	Steckhülsegehäuse AMP-Nr. 180923 Socket housing Hylskåpa Boîtier de connexion	206 31 301		•	•					
91	7	—	Steckhülse AMP-Nr. 160526-3 Socket connections Stickkontakt Prise femelle	206 53 020		•	•					
92	3	—	Steckhülse AMP-Nr. 180351-3 Socket connections Stickkontakt Prise femelle	206 53 005		•	•					



Bild-Nr. Fig. No. Bild nr. N° Fig.	Stückzahl pro Gerät Req. per heater Styck per aggregat Quantité par appareil	Stückzahl pro VE Pkg. count Minsta order- mängd, styck Quantité minimale	Benennung Designation Benämning Désignation	Bestell-Nr. Order No. Beställningsnr. No. Référence	Für Geräte For heater För aggregat Pour appareil							
					25 1490	25 1491	25 1478	25 1479	25 1480	25 1481	25 1630	
93	1	1	Halterung links Retainer left Hållare åt vänstes Support gauche	25 1490 05 02 00	•	•						
—	1	1	Halterung rechts Retainer right Hållare nöger Support droit	25 1490 05 03 00	•	•						
94	1	1	Abdeckblech Cover Skärmskiva Cuvette de recouvrement	25 1490 05 04 00	•	•						
95	2	1	Steckverbinder Plug-and-socket connector Kopplingsplatta Boîtier de connexion	206 00 040	•	•						
96	2	1	Rändelmutter M 5 Knurled nut Räfflad mutter Ecrou moleté	114 10 012	•	•						
97	1	1	Tülle Sleeve Genomföring Passe-câble	20 1282 20 00 02			•	•				
98	2	1	Tülle Sleeve Genomföring Passe-câble	25 1479 05 00 02			•	•				
99	1	1	Überstromschutzschalter 25 A Overload projection switch Överströmskyddstromställare Disjoncteur à maximum	201 00 143	•	•	•	•				
100	1	1	Abdeckhaube Covering hood Täckhuva Capot	201 00 002			•	•				
101	1	1	Halter Holder Hållare Support	25 1474 05 12 02			•	•				
102	1	1	Tülle Sleeve Genomföring Passe-câble	25 1474 05 12 01			•	•				
103	2	5	Verschlusszapfen Closure journal Höljetapp Bouchon de fermeture	354 10 090			•	•				

Bild-Nr. Fig. No. Bild nr. N° Fig.	Stückzahl pro Gerät Req. per heater Styck per aggregat Quantité par appareil	Stückzahl pro VE Pkg. count Minsta order- mængd, styck Quantité minimale	Benennung Designation Benämning Désignation	Bestell-Nr. Order No. Beställningsnr. No. Référence	Für Geräte For heater För aggregat Pour appareil							
					25 1490	25 1491	25 1478	25 1479	25 1480	25 1481	25 1630	
104	2	5	Haltescheibe Retaining disc Fästplatta Rondelle-support	354 10 041								
105	n. B.	lfdm	Zellkautschuk Paching Tätning Joint	328 00 100			•	•				
106	1	1	Halteplatte Retaining plate Fästplatta Plaque-support	201 00 044			•	•				
107	2	1	Haltenocken Retaining cam Fästnock Came-support	354 00 040			•	•				
108	1	1	Tülle Sleeve Genomföring Passe-câble	25 1382 01 00 02			•	•				
109	2	1	Mutter Nut mutter Ecrou	354 10 050			•	•				
110	1	1	Spannschelle Clamping clip Spännband Bride de fixation	10 2062 04 41 53	•			•				
111	2	1	Halter Holder Hållare Support	25 1480 65 11 00			•	•	•	•		
112	3	5	Scheibe Disc Platta Rondelle	25 1478 05 00 03			•	•				
113	1	1	Ansaugrohr Intake tube Insugningsror Tuyau air de combustion	25 1479 65 01 00			•	•				
114	1	1	Abdeckung Covering Tock Couvercle	25 1630 80 03 03								•
115	1	1	Kasten Box Låda Boîtier	25 1630 80 03 00								•



Bild-Nr. Fig. No. Bild nr. N° Fig.	Stückzahl pro Gerät Req. per heater Styck per aggregat Quantité par appareil	Stückzahl pro VE Pkg. count Minsta order- mængd, styck Quantité minimale	Benennung Designation Benämning Désignation	Bestell-Nr. Order No. Beställningsnr. No. Référence	Für Geräte For heater För aggregat Pour appareil							
					25 1490	25 1491	25 1478	25 1479	25 1480	25 1481	25 1630	
116	1	1	Ausströmer Exhauster Utbläsningsstycke Cône d'évacuation orientable	25 1630 80 07 00								•
117	1	1	Übergangsstück Adapter Övergång Pièce de transition	25 1630 80 00 06								•
118	2	1	Schlauschelle Hose clip Slangklämma Collier de serrage	10 2063 01 20 98								•
119	2	1	Halter Holder Hållare Support	25 1630 80 00 04								•
120	2	1	Halter Holder Hållare Support	25 1630 80 00 05								•
121	2	1	Halter Holder Hållare Support	25 1630 80 00 03								•
122	1	1	Halter Holder Hållare Support	25 1630 80 00 01								•
123	1	1	Hülse Sleeve Hylsa Donille	25 1630 80 00 02								•
124	1	1	Brennkammerauskleidung Combustionchamber coat Förbränningskammare beklädnad Chambre de combustion d'isolation	25 1630 99 06 01								•
125	1	1	Kabelstrang Cable Kabelsträng Faisceau de câble	* 25 1630 80 04 00								•
127	1	1	Reduzierbuchse Spacer Distansmetallanläggsbricka Entretoise	206 31 019	•	•	•	•	•	•	•	•
128	1	5	Zündleitungsstecker Ignition wire plug connector Tändledningsstickpropp Fiche du câble d'allumage	206 00 150	•	•	•	•	•	•	•	•

\* In der Regel nicht lieferbar; Fertigung auf Bestellung  
 \* Normally not available; manufacture against order  
 \* Kan i regel inte levereras genast; tillverkning vid beställning  
 \* Ne pas disponible normalement; sera construit sur demande

Bild-Nr. Fig. No. Bild nr. N° Fig.	Stückzahl pro Gerät Req. per heater Styck per aggregat Quantité par appareil	Stückzahl pro VE Pkg. count Minsta order- mångd, styck Quantité minimale	Benennung Designation Benämning Désignation	Bestell-Nr. Order No. Beställningsnr. No. Référence	Für Geräte For heater För aggregat Pour appareil							25 1490	25 1491	25 1478	25 1479	25 1480	25 1481	25 1630
129	1	1	Hinweisschild Plate Sköld Plaque	25 1630 80 00 07														•
130	1	1	Hinweisaufkleber Parting plate Sköld Plaque	20 1348 03 00 33														•
131	1	1	Abgasrohrbogen Exhaust pipe elbow Avgasrörkrök Coude d'échappement	25 1226 89 46 00														•
132	1	1	Ausströmgitter Outflow grid Utloppsgaller Grille de protection d'évacuation	25 1630 80 08 00														•
133	1	1	Kabelstrang Pumpe Pumpe cable Kabelsträng pump Faisceau de câble pompe	* 20 1575 80 01 00														•
134	1	1	Anschlußstutzen Connections Flänsar Raccords	25 1226 89 00 11														•
135	1	1	Übergangsstück Adapter Övergång Pièce de transition	20 1462 89 00 01														•
136	4	1	Schlauchschellen Hose clip Slangklämma Collier de serrage	10 2064 09 01 10														•
137	1	1	Metallgummipuffer Metal-rubber buffer Metallgummifot Amortisseur metal-caoutchouc	20 1185 00 00 01														•
139	1	1	Leitung Conductor Linje Câble	10 3164 20 60 60														•
140	2	1	Rohrschelle Pipe clip Rörklämma Bricle d'attache	152 10 062														•
141	1	1	Flexibles Wendelrohr Flexible spiral pipe Flexibelt spirälror Flexible	360 61 380														•

\* In der Regel nicht lieferbar; Fertigung auf Bestellung  
 \* Normally not available; manufacture against order  
 \* Kan i regel inte levereras genast; tillverkning vid beställning  
 \* Ne pas disponible normalement; sera construit sur demande





Bild-Nr. Fig. No. Bild nr. N° Fig.	Stückzahl pro Gerät Req. per heater Styck per aggregat Quantité par appareil	Stückzahl pro VE Pkg. count Minsta order- mængd, styck Quantité minimale	Benennung Designation Benämning Désignation	Bestell-Nr. Order No. Beställningsnr. No. Référence	Für Geräte For heater För aggregat Pour appareil
---	---	--	--	--	--

					25 1490	25 1491	25 1478	25 1479	25 1480	25 1481	25 1630
142			Flexibler Schlauch Flex pipe Flexibelt rör Flexible	360 00 123							•
143	4	1	Rohrschelle Pipe clip Rörklämma Bride d'attache	152 10 040							•
144	1	1	Leitungsstrang Cable Kabelsträng Faisceau de câble	25 1481 65 09 00					•	•	•

Bild-Nr. Fig. No. Bild nr. No. Fig.	Stückzahl pro Gerät Req. per heater Styck per aggregat Quantité par appareil	Stückzahl pro VE Pkg. count Minsta order- mängd, styck Quantité	Benennung Designation Benämning Désignation
--	---	--	--

Bestell-Nr. Order No. Beställningsnr. No. Référence
--

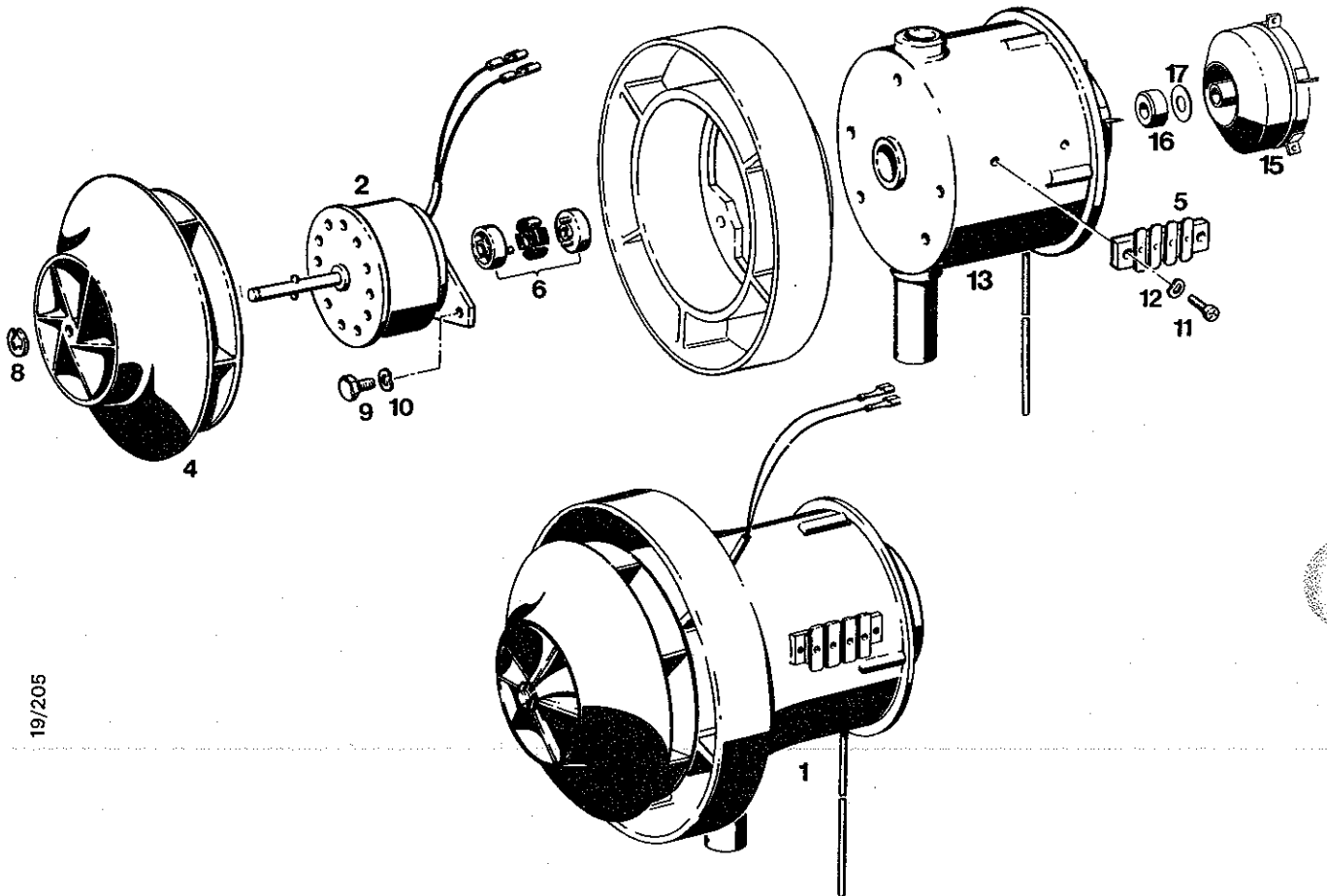

19/205

1	1	1	Brenner vollst. Burner, complete Brännare komplett Brûleur compl.	12 V	25 1480 15 00 00
				24 V	25 1481 15 00 00
2	1	1	Elektromotor Electric motor Elmotor Moteur électrique	12 V	25 1425 15 01 00
				24 V	25 1426 15 01 00
4	1	1	Gebälserad Impeller Fläkthjul Roue de turbine		25 1426 15 02 00



Bild-Nr. Fig. No. Bild nr. No. Fig.	Stückzahl pro Gerät Req'd. per heater Styck per aggregat Quantité par appareil	Stückzahl pro VE Pkg. count Minsta order- mängd, styck Quantité minimale	Benennung Designation Benämning Désignation	Bestell-Nr. Order No. Beställningsnr. No. Référence
5	1	5	Verteilerleiste Distribution strip Kopplingsplint Barette de connexion	25 1226 15 08 00
6	2	5	Kupplung vollst. Coupling Koppling Accouplement	25 1426 99 55 00
8	1	20	Benzing-Sicherung AS-8 Benzing snap ring AS-8 Benzing-säkring AS-8 Frein Bezing AS-8	171 22 006
9	5	20	Skt.-Schraube M 6 x 12 DIN 933-8.8 Zn 8 Hexagon screw M 6 x 12 DIN 933-8.8 Zn 8 Sextantskruv M 6 x 12 DIN 933-8.8 Zn 8 Ecrou à 6 pans M 6 x 12 DIN 933-8.8 Zn 8	H
10	5	100	Federscheibe B 6 DIN 137 Zn 12 Spring lockwasher B 6 DIN 137 Zn 12 Fjäderbricka B 6 DIN 137 Zn 12 Rondelle élastique B 6 137 Zn 12	H
11	2	100	Linsenschraube M 4 x 12 DIN 7985-4.8 Zn 8 Fillister head screw M 4 x 12 DIN 7985-4.8 Zn 8 Skruv M 4 x 12 DIN 7985-4.8 Zn 8 Vis à tête bombée M 4 x 12 DIN 7985-4.8 Zn 8	H
12	2	100	Federscheibe B 4 DIN 137 Zn 12 Serrated lockwasher B 4 DIN 137 Zn 12 Spärrbricka B 4 DIN 137 Zn 12 Rondelle crantée B 4 DIN 137 Zn 12	H
13	1	1	Brenner Burner Brännare Brûleur	25 1480 15 01 00
15	1	1	Zerstäuber Atomizer Spridare Atomiseur	25 1480 15 02 00
16	1	10	Distanzhülse Spacers Distanshylsa Douilles d'écartements	25 1214 15 03 07
17	1	20	Distanzscheibe Spacer washer Distansbricka Rondelle d'écartement	25 1426 15 03 01