

Ersatzteilliste D 12 L



Parts list
Reservdelar
Pièces de rechange

® Eberspächer

J. Eberspächer
Eberspächerstr. 24
D-73730 Esslingen
Telefon (zentral)
(07 11) 9 39-00
Telefax
(07 11) 9 39-05 00

Gültig für die Geräte-Ausführungen
For heaters designs
Gäller för följande värm retyper
Valables pour les modèles d'appareils

25 1468 00 00 00 - 12 V
25 1470 00 00 00 - 12 V

25 1469 00 00 00 - 24 V
25 1471 00 00 00 - 24 V

Bestellnummer und
Verkaufseinheit

Ersatzteile können nur in Verkaufseinheiten (VE) geliefert werden. Bei Angabe der benötigten Stückzahl beachten Sie bitte, daß die Bestell-Nr. bereits die in Spalte 3 angegebene Stückzahl umfaßt.

Oder No. and
package counts (VE)

Spare parts can only be supplied in specific package counts (VE). When stating the quantity required, please note that the Order No. already covers the quantity shown in col. 3.

Beställningsnummer och
beställningsenhet (VE)

Reservdelar kan endast levereras i beställningsenheter (VE). Vid uppgift av erforderligt antal, v g observera att beställningsnumret redan avser det i spalt 3 angivna antalet i styck.

N° de commande et
quantité de commande (VE)

Les pièces de rechange ne peuvent être fournies qu'en quantités de commande spécifiques (VE). En indiquant la quantité voulue, veuillez noter que le N° de commande couvre déjà la quantité indiquée dans la col. 3.

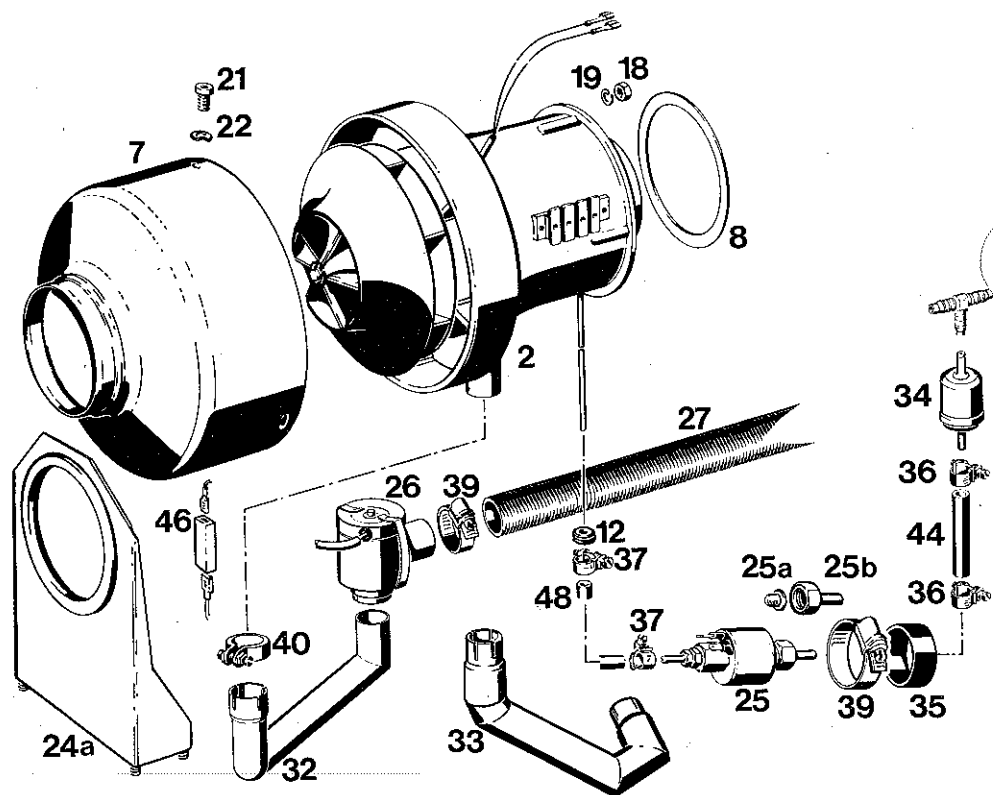

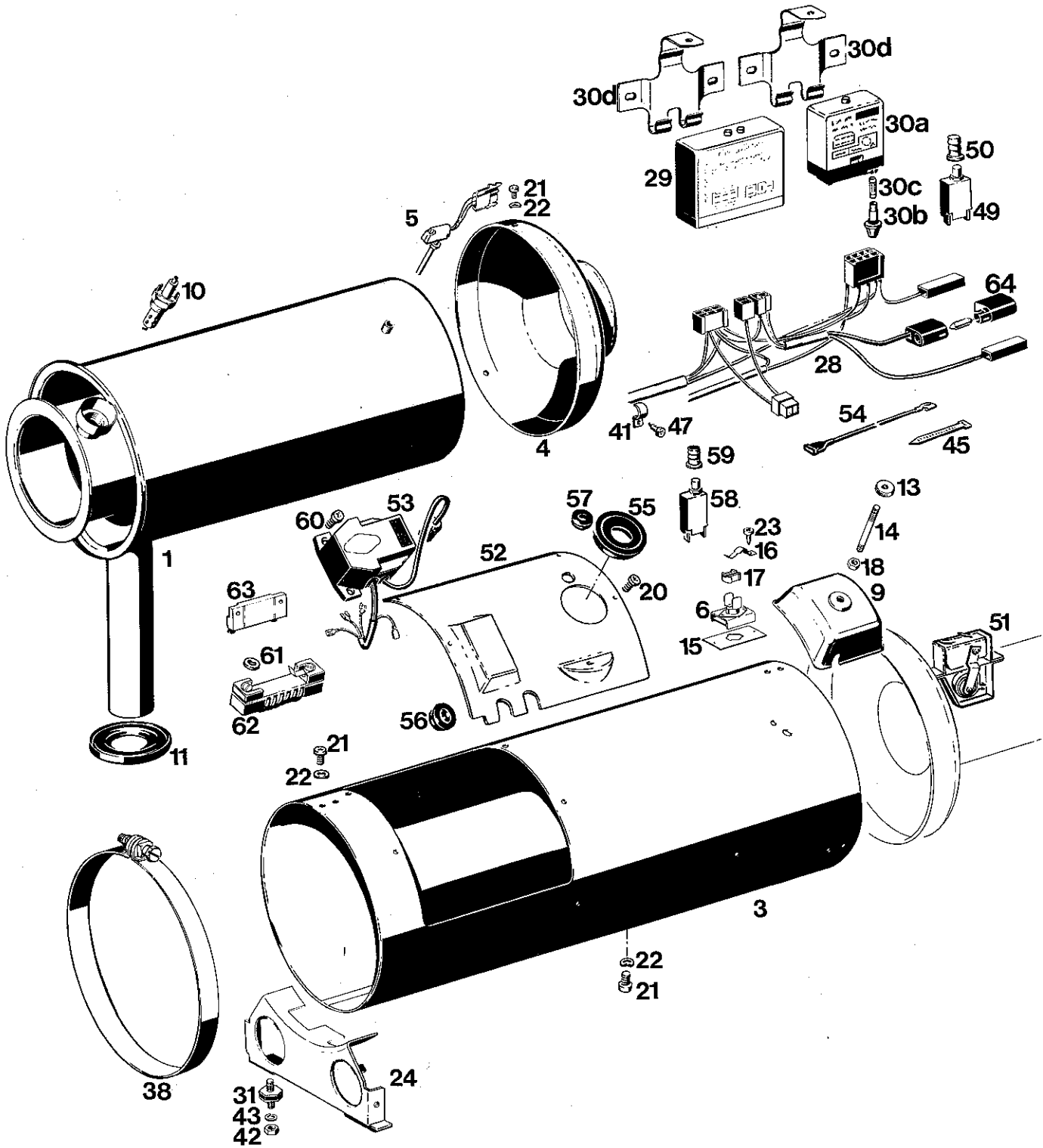

Nach rechts eingerückte Teile in der Spalte „Benennung“ sind in dem vorhergehenden, nicht eingerückten Teil enthalten.
 Indented items in the "designation" column belong to the preceding unindented item.
 Delar vars namn i spalten "Benämning" hat flyttats till höger ingående, icke inflyttad del.
 Les pièces dont la désignation se trouve décalée en retrait vers la droite dans la rubrique "Désignation" sont comprises dans la pièce précédente.

H = handelsüblich – Teile müssen im Fachhandel selbst beschafft werden
 H = commercially available – parts to be procured from specialized trade
 H = tillgänglig i handeln – delarna måste man själv anskaffa i fackhandeln
 H = dans le commerce – se procurer les pièces dans le commerce spécialisé

n. B. = nach Bedarf
 as required
 efter behov
 suivant besoin

Bild-Nr. Fig. No. Bild nr. No Fig.	Stückzahl pro Gerät Req. per heater Styck per aggregat Quantité par appareil	Stückzahl pro VE Pkg. count Minsta order- mängd, styck Quantité minimale	Benennung Designation Benämning Désignation	Bestell-Nr. Order No. Beställningsnr. No. Référence	Für Geräte For heater För aggregat Pour appareil			
					25 1468	25 1469	25 1470	25 1471
1	1	1	Wärmetauscher Heat exchanger Värmeväxlare Echangeur de chaleur	25 1468 06 00 00	•	•	•	•
2	1	1	Brenner, 12 V, vollst. Burner, 12 V, Brännare, 12 V Brûleur, 12 V	25 1468 15 00 00	•			
–	1	1	Brenner, 24 V, vollst. Burner, 24 V Brännare, 24 V Brûleur, 24 V	25 1469 15 00 00		•		
–	1	1	Brenner, 12 V, vollst. Burner, 12 V Brännare, 12 V Brûleur, 12 V	25 1470 15 00 00			•	
–	1	1	Brenner, 24 V, vollst. Burner, 24 V Brännare, 24 V Brûleur, 24 V	25 1471 15 00 00				•
3	1	1	Außenmantel, vollst. Casing Yttermantel Enveloppe extérieure	25 1431 02 00 00	•	•	•	•
4	1	1	Hutze hinten, vollst. Hood Hur Hotte	25 1468 01 01 00	•	•	•	•
5	1	1	Thermoschalter, vollst. Temperature switch Termoströmställare komplett Thermo-rupteur	25 1480 35 00 00	•	•	•	•
6	1	1	Überhitzungsschalter, schließend Safety thermal cutout switch Overhettningsskydd Interrupteur de surchauffe	25 1431 40 00 00 25 1480 40 00 00	•	•	•	•
7	1	1	Hutze vorne Reduction hood, front Främre huv Embout avant	25 1468 01 00 02	•	•		



Bild-Nr. Fig. No. Bild nr. N° Fig.	Stückzahl pro Gerät Req. per heater Styck per aggregat Quantité par appareil	Stückzahl pro VE Pkg. count Minsta order- mängd, styck Quantité minimale	Benennung Designation Benämning Désignation	Bestell-Nr. Order No. Beställningsnr. No. Référence	Für Geräte For heater Für aggregat Pour appareil			
					25 1468	25 1469	25 1470	25 1471
—	1	1	Hutze vorn Reduction hood, front Främre huv Embout avant	25 1470 01 00 02			•	•
8	1	10	Dichtung Gasket Tätningring Rondelle joint	25 1226 01 00 04	•	•	•	•
9	1	1	Haube Cover Kapa Couvercle	25 1426 01 00 03	•	•	•	•
10	1	1	Glühzündkerze Glow spark plug Glötdändstift Bougie de rechauffage et d'allumage	25 1431 01 00 03	•	•	•	•
11	1	2	Dichtring für Abgasrohr Sealing ring for Exhaust pipe Tätningring för Avgasrör Rondelle joint	20 8542 11 00 02	•	•	•	•
12	1	2	Tülle Sleeve Genomföring Passe-câble	20 1280 09 01 03	•	•	•	•
13	1	1	Rändelmutter Knurled nut Räfflad mutter Ecrou moleté	20 1144 26 00 03	•	•	•	•
14	1	5	Stiftschraube Grub screw Pinnskruv Goujon fileté	25 1431 01 00 02 106 10 042	•	•	•	•
15	1	1	Abdeckblech Cover Skärmskiva Guvette de recouvrement	25 1431 01 00 04	•	•	•	•
16	1	1	Spannfeder Spring Fjäderbygel Plaque de serrage élastique	25 1431 01 00 05	•	•	•	•
17	1	5	Zwischenstück Plate Platta Plaqua	206 00 160	•	•	•	•
18	n. B.	—	Skt.-Mutter M 5 DIN 934-5 Zn 8 Hexagon nut M 5 DIN 934-5 Zn 8 Sexkantmutter M 5 DIN 934-5 Zn 8 Ecrou à sixpans M 5 DIN 934-5 Zn 8	H	•	•	•	•

Bild-Nr. Fig. No. Bild nr. N° Fig.	Stückzahl pro Gerät Req. per heater Styck per aggregat Quantité par appareil	Stückzahl pro VE Pkg. count Minsta order- mängd, styck Quantité minimale	Benennung Designation Benämning Désignation	Bestell-Nr. Order No. Beställningsnr. No. Référence	Für Geräte For heater För aggregat Pour appareil			
					25 1468	25 1469	25 1470	25 1471
19	n. B.	—	Federscheibe B 5 DIN 137 - Zn 12 Spring Lockwasher B 5 DIN 137 - Zn 12 Fjäderbricka B 5 DIN 137 - Zn 12 Rondelle élastique B 5 DIN 137 - Zn 12	H	•	•	•	•
20	n. B.	—	Linsenschraube M 5 x 8 DIN 7985-4.8 Zn 8 Fillister head bolt M 5 x 8 DIN 7985-4.8 Zn 8 Skruv M 5 x 8 DIN 7985-4.8 Zn 8 Vis à tête bombée M 5 x 8 DIN 7985-4.8 Zn 8	H	•	•	•	•
21	n. B.	—	Linsenschraube M 4 x 8 DIN 7985-4.8 Zn 8 Fillister head bolt M 4 x 8 DIN 7985-4.8 Zn 8 Skruv M 4 x 8 DIN 7985-4.8 Zn 8 Vis à tête bombée M 4 x 8 DIN 7985-4.8 Zn 8	H	•	•	•	•
22	n. B.	—	Federscheibe B 4 DIN 137 Zn 12 Spring Lockwasher B 4 DIN 137 Zn 12 Fjäderbricka B 4 DIN 137 Zn 12 Rondelle élastique B 4 DIN 137 Zn 12	H	•	•	•	•
23	n. B.	—	Blechschaube B 3,5 x 6,5 DIN 7981 Zn 12 Sheet-metal screw B 3,5 x 6,5 DIN 7981 Zn 12 Platskruv B 3,5 x 6,5 DIN 7981 Zn 12 Vis Parker B 3,5 x 6,5 DIN 7981 Zn 12	H	•	•	•	•
24	2	1	Konsole, vollst. Bracket Konsol Console	25 1426 65 03 00	•	•	•	•
24a	2	1	Konsole, vollst. Bracket Konsol Console	25 1470 89 01 00			•	•
25	1	1	Brennstoffdosierpumpe Fuel metering pump Bränsledoseringspump Pompe de dosage de carburant	12 V 25 1468 45 00 00 24 V 25 1469 45 00 00	•	•	•	•
25a	1	1	Topfsieb Pot-shaped stainer Kärilsil Filtre en forme de pot	20 1312 00 00 06	•	•	•	•
25b	1	1	Schlauchstutzen Hose connection Slangstuts Tubulare	20 1621 45 00 02	•	•	•	•
26	1	1	Luftmagnetventil Solenoid valve Magnetventil Valve magnétique	12 V 25 1480 65 04 00 24 V 25 1481 65 03 00	•	•	•	•
27	1	1	Ansaugrohr Flexible pipe Flexibelt rör Tuyau flexible	25 1341 65 03 00	•	•	•	•

Bild-Nr. Fig. No. Bild nr. N° Fig.	Stückzahl pro Gerät Req. per heater Styck per aggregat Quantité par appareil	Stückzahl pro VE Pkg. count Minsta order- mängd, styck Quantité minimale	Benennung Designation Benämning Désignation	Bestell-Nr. Order No. Beställningsnr. No. Référence	Für Geräte For heater För aggregat Pour appareil			
					25 1468	25 1469	25 1470	25 1471
28	1	1	Kabelbaum Cable tree Kabelknippe Faisceau câble	** 25 1480 65 02 00 ** 25 1468 65 03 00	•	•	•	•
29	1	1	Steuergerät, 12 V Control unit, 12 V Styrenhet, 12 V Coffret de commande automatique, 12 V	20 1549 52 00 00	•	•		
—	1	1	Steuergerät, 24 V Control unit, 24 V Styrenhet, 24 V Coffret de commande automatique, 24 V	20 1550 52 00 00		•	•	
30	1	1	Impulsgeber Pulse generator Impulsgivare Contacteur	12 V 25 1470 53 00 00 24 V 25 1471 53 00 00	•	•	•	
30a	1	1	Impulsgeber Pulse generator Impulsgivare Contacteur	12 V 25 1470 54 00 00			•	
30b	1	5	Kappe Cap Kåpa Gaine de protection	204 00 105	•			
—	1	5	Kappe Cap Kåpa Gaine de protection	204 00 102		•	•	
30c	1	1	Ersatzsicherung (Inhalt: 2 Sicherungseinsätze Nr. 204 00 093) Replacement fuse (comprising 2 fuses no. 204 00 093) Reservdels-säkring (Innehåll: 2 säkringsinsatser nr. 204 00 093) Fusible de rechange (comprenant 2 fusibles no. 204 00 093)	25 1468 05 01 00	•			
—	1	1	Ersatzsicherung (Inhalt: 2 Sicherungseinsätze Nr. 460 26 024) Replacement fuse (comprising 2 fuses no. 460 26 024) Reservdels-säkring (Innehåll: 2 säkringsinsatser nr. 460 26 024) Fusible de rechange (comprenant 2 fusibles no. 460 26 024)	25 1469 05 01 00		•	•	
30d	2	1	Halter für Bild Nr. 29 und 30 Holder for Fig. No. 29 and 30 Hållare för Bild nr. 29 och 30 Support pour N° Fig. 29 et 30	25 1480 65 11 00	•	•	•	•
31	4	1	Metallgummipuffer Metal-rubber buffer Metallgummifot Amortisseur metal-caoutchouc	26 9008 07 00 20	•	•	•	•

**Nicht ab Lager lieferbar;
Fertigung auf Bestellung.

**Normally not available;
manufacture against order

7

**Kan i regel inte levereras genast;
tillverkning vid beställning

**Ne pas disponible normalement;
sera construit sur demande

Bild-Nr. Fig. No. Bild nr. N° Fig.	Stückzahl pro Gerät Req. per heater Styck per aggregat Quantité par appareil	Stückzahl pro VE Pkg. count Minsta order- mängd, styck Quantité minimale	Benennung Designation Benämning Désignation	Bestell-Nr. Order No. Beställningsnr. No. Référence	Für Geräte For heater För aggregat Pour appareil			
					25 1468	25 1469	25 1470	25 1471
32	1	1	Rohrwinkel Tubing För Tuyau	25 1468 65 01 00	•	•	•	•
33	1	1	Rohrwinkel Tubing För Tuyau	25 1470 89 02 00			•	•
34	1	1	Brennstofffilter Fuel filter Bränslefilter Filtre de carburant	25 1156 20 00 09	•	•	•	•
35	1	10	Gummiring Rubber ring Gummiring Anneau de support	20 1449 00 10 01	•	•	•	•
36	2	—	Schlauschelle Hose clip Slangklämma Collier de serrage	10 2063 01 10 98	•	•	•	•
37	2	—	Schlauschelle Hose clip Slangklämma Collier de serrage	10 2063 00 90 98	•	•	•	•
38	2	—	Spannschelle Clamping clip Spännband Bride de fixation	10 2062 22 72 03	•	•	•	•
39	2	—	Schlauschelle L 9 Hose clip L 9 Slangklämma L 9 Collier de serrage L 9	10 2064 03 20 50	•	•	•	•
40	1	—	Spannschelle Clamping clip Spännband Bride de fixation	10 2062 02 81 53	•	•	•	•
41	2	—	Befestigungsschelle 1 x 10 DIN 72571 St Zn 12 Fixing clip 1 x 10 DIN 72571 St Zn 12 Klämma 1 x 10 DIN 72571 St Zn 12 Collier de fixation 1 x 10 DIN 72571 St Zn 12	152 10 008	•	•	•	•
42	8	—	Skt.-Mutter M 8 DIN 934-5 Zn 8 Hexagon nut M 8 DIN 934-5 Zn 8 Sextantmutter M 8 DIN 934-5 Zn 8 Ecrou à 6 pans M 8 DIN 934-5 Zn 8	H	•	•	•	•
43	8	—	Federscheibe B 8 DIN 137 Zn 12 Spring Lockwasher B 8 DIN 137 Zn 12 Fjäderbricka B 8 DIN 137 Zn 12 Rondelle élastique B 8 DIN 137 Zn 12	H	•	•	•	•
44	n. B.	lfdm	Schlauch 5 x 3 Hose 5 x 3 Slang 5 x 3 Tuyau 5 x 3	360 75 350	•	•	•	•



Bild-Nr. Fig. No. Bild nr. No Fig.	Stückzahl pro Gerät Req. per heater Styck per aggregat Quantité par appareil	Stückzahl pro VE Pkg. count Minsta order- mängd, styck Quantité minimale	Benennung Designation Benämning Désignation	Bestell-Nr. Order No. Beställningsnr. No. Référence	Für Geräte For heater För aggregat Pour appareil
					25 1468 25 1469 25 1470 25 1471
45	n. B.	—	Kabelband - Fa. Raymond - Nr. 12528 Cable band - Fa. Raymond - Nr. 12528 Kabelband - Fa. Raymond - Nr. 12528 Collier de serrage - Fa. Raymond - Nr. 12528	H	• • • •
46	1	—	Kupplungsstück, isoliert Coupler Kontaktodon Pièce d'accouplement	206 00 040	• • • •
47	n. B.	—	Blechschaube B 3,5 x 6,5 DIN 7981 Zn 12 Sheet-metal screw B 3,5 x 6,5 DIN 7981 Zn 12 Platskruv B 3,5 x 6,5 DIN 7981 Zn 12 Vis Parker B 3,5 x 6,5 DIN 7981 Zn 12	H	• • • •
48	n. B.	lfdm	Schlauch 3,5 x 3 Hose 3,5 x 3 Slang 3,5 x 3 Tuyau 3,5 x 3	360 75 300	• • • •
49	1	1	Überstromschutzschalter 28 A Overload protection switch 28 A Overströmskyddsströmställare 28 A Disjoncteur à maximum 28 A	201 00 144	• • • •
50	1	1	Schutzkappe Protective cover Skyddsgaller Couvercle de protection	201 00 126	• • • •
51	1	1	Temperaturbegrenzer Temperature limit switch Temperatur begränsare Limiteur de température	25 1468 89 01 00	• • • •
52	1	1	Montageklappe vollst. Assembly flap Monteringsklaff Couvercle de montage	25 1480 65 03 00 25 1481 65 02 00	• • • •
53	1	1	Zündfunkengeber, vollst. Ignition spark generator Tändgnistagivare Distributeur d'allumage	25 1431 65 05 00	• • • •
54	1	—	Leitung Line Linje Conducteur	25 1431 65 07 00	• •
55	1	1	Tülle Sleeve Genomföring Passe-câble	25 1431 65 01 01	• • • •
56	1	—	Tülle Sleeve Genomföring Passe-câble	20 1257 19 00 01	• • • •

Bild-Nr. Fig. No. Bild nr. N° Fig.	Stückzahl pro Gerät Req. per heater Styck per aggregat Quantité par appareil	Stückzahl pro VE Pkg. count Minsta order- mängd, styck Quantité minimale	Benennung Designation Benämning Désignation	Bestell-Nr. Order No. Beställningsnr. No. Référence	Für Geräte For heater För aggregat Pour appareil
					25 1468 25 1469 25 1470 25 1471
57	1	1	Kabeltülle Cable sleeve Kabelgenomföring Passe-câble	26 9001 10 00 09	•
58	1	1	Überstromschutzschalter, 0,4 A Overload projection switch 0.4 A Överströmskyddströmställare 0,4 A Disjoncteur à maximum	201 00 142	• • • •
59	1	1	Schutzkappe Protective cover Skyddsgaller Couvercle de protection	201 00 126	• • • •
60	2	—	Linsenschraube M 5 x 12 Fillister head bolt M 5 x 12 Skruv M 5 x 12 Vis à tête bombée M 5 x 12	H	• • • •
61	2	100	Scheibe 5,3 DIN 125 St Zn 12 Disc 5,3 DIN 125 St Zn 12 Platta 5,3 DIN 125 St Zn 12 Rondelle 5,3 DIN 125 St Zn 12	120 10 003	• •
62	1	1	Kerzenvorwiderstand Series resistor for plug För Knapplingsmotstånd för tändstiftet Résistance de bougie	25 1426 65 09 00	• •
63	1	1	Vorschaltwiderstand Series resistor För Kopplingsmotstånd Résistance en serie	25 1214 15 08 00	• •
64	2	1	Sicherungshalter mit 16A Sicherung Fuse carrier with 16A fuse Säkonigshållove med 16 Amp.-Säkring Porte fusible avec fusible 16 A	204 00 099	•
65	2		Relais Relay Relä Relais	203 00 076	•

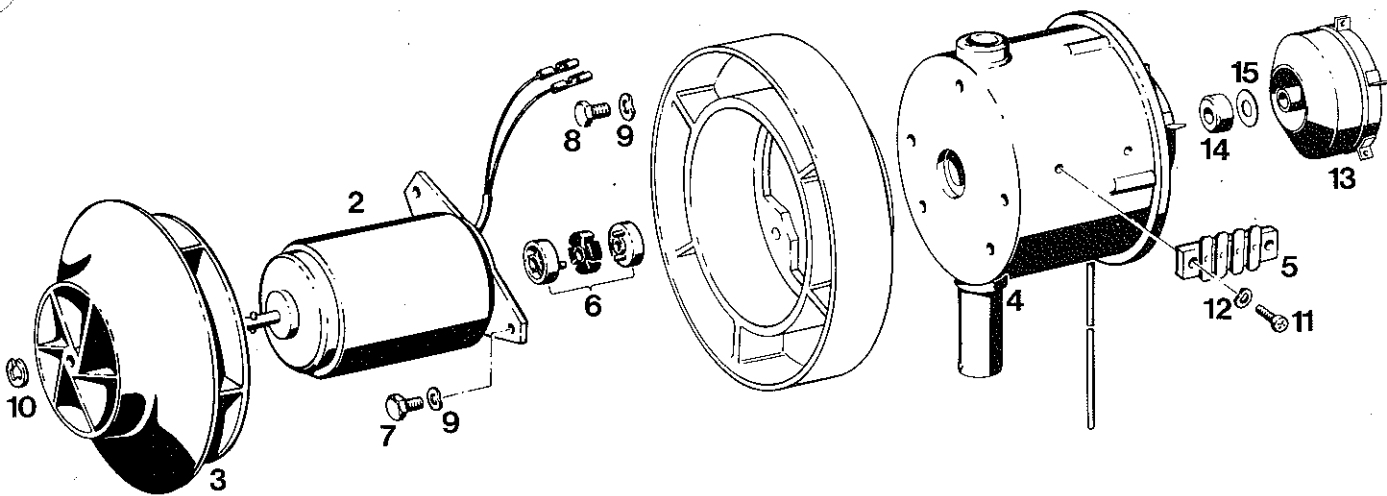

28/123

Bild-Nr. Fig. No. Bild nr. No Fig.	Stückzahl pro Gerät Req. per heater Styck per aggregat Quantité par appareil	Stückzahl pro VE Pkg. count Minsta order- mängd, styck Quantité minimale	Benennung Designation Benämning Désignation	Bestell-Nr. Order No. Beställningsnr. No. Référence	Für Geräte For heater För aggregat Pour appareil
					25 1468 25 1469 25 1470 25 1471
1	1	1	Brenner, vollst. Burner, complete Brännare, komplett Brûleur, compl.	12 V 25 1468 15 00 00 12 V 25 1470 15 00 00 24 V 25 1469 15 00 00 24 V 25 1471 15 00 00	• • • •
2	1	1	Elektromotor Electric motor Elmotor Moteur électrique	12 V 25.1468 15 01 00 12 V 25 1470 15 01 00 24 V 25 1469 15 01 00 24 V 25 1471 15 01 00	• • • •
3	1	1	Gebläserad Impeller Fläkthjul Roue de turbine	25 1468 15 02 00	• • • •
4	1	1	Brenner Burner Brännare Brûleur	25 1468 15 03 00	• • • •
5	1	5	Verteilerleiste Distribution strip Kopplingsplint Barette de connexion	25 1226 15 08 00	• • • •
6	1	5	Kupplung, vollst. Coupling Koppling Accouplement	25 1426 99 55 00 25 1470 99 55 00	• • • •

Bild-Nr. Fig. No. Bild nr. No Fig.	Stückzahl pro Gerät Req. per heater Styck per aggregat Quantité par appareil	Stückzahl pro VE Pkg. count Minsta order- mängd, styck Quantité minimale	Benennung Designation Benämning Désignation	Bestell-Nr. Order No. Beställningsnr. No. Référence	Für Geräte For heater För aggregat Pour appareil			
					25 1468	25 1469	25 1470	25 1471
7	3	20	Skt.-Schraube M 6 x 20 DIN 933-8.8 Zn 8 Hexagon nut M 6 x 20 DIN 933-8.8 Zn 8 Sexkantskruv M 6 x 20 DIN 933-8.8 Zn 8 Ecrou à 6 pans M 6 x 20 DIN 933-8.8 Zn 8	H				
8	3	20	Skt.-Schraube M 6 x 16 DIN 933-8.8 Zn 8 Hexagon screw M 6 x 16 DIN 933-8.8 Zn 8 Sexkantskruv M 6 x 16 DIN 933-8.8 Zn 8 Ecrou à 6 pans M 6 x 16 DIN 933-8.8 Zn 8	H				
9	6	100	Federscheibe B 6 DIN 137 Zn 12 Spring lockwasher B 6 DIN 137 Zn 12 Fjäderbricka B 6 DIN 137 Zn 12 Rondelle élastique B 6 DIN 137 Zn 12	H				
10	1	20	Benzing-Sicherung AS-8 Zn 12 Benzing snap ring AS-8 Zn 12 Benzing-säkring AS-8 Zn 12 Frein Benzing AS-8 Zn 12		171 22 006			
11	2	20	Linsenschraube M 4 x 12 DIN 7985-4.8 Zn 8 H Fillister head screw M 4 x 12 DIN 7985-4.8 Zn 8 Skruv M 4 x 12 DIN 7985-4.8 Zn 8 Vis à tête bombée M 4 x 12 DIN 7985-4.8 Zn 8	H				
12	2	100	Federscheibe B 4 DIN 137 Zn 12 Serrated lockwasher B 4 DIN 137 Zn 12 Spärrbricka B 4 DIN 137 Zn 12 Rondelle élastique B 4 DIN 137 Zn 12	H				
13	1	1	Zerstäuber Atomizer Spridare Atomiseur		25 1480 15 02 00			
14	2	10	Distanzhülse Spacers Distanshylsa Douilles d'écartements		25 1214 15 03 07			
15	5	1	Distanzscheibe Spacer washer Distansbricka Rondelle d'écartement		25 1426 15 03 01			