

Heizgeräte  
Heaters  
Värmaren  
Appareils de  
Chauffage

**B1L**

**D1L**

**FAHRZEUGHEIZUNGEN**

J. EBERSPÄCHER  
EBERSPÄCHERSTRASSE 24  
D-7300 ESSLINGEN  
TEL. (07 1) 31 09-0  
TELEX 7 256 426  
TELEFAX (07 1) 31 09 626

Gültig für die Geräteausführungen  
Valid for all heater versions  
Gäller för alla värmarentförande  
Valables pour tous les modèles

**VÄRMARE  
CHAUFFAGES INTEGRAUX  
VEHICLES HEATERS**

B1L  
201593 0100 00-12 V

D1L	25 1382 0100 00-12 V	25 1383 0100 00-24 V
	25 1384 0100 00-12 V	25 1385 0100 00-24 V
	25 1531 0100 00-12 V	25 1532 0100 00-24 V
	25 1637 0100 00-12 V	25 1638 0100 00-24 V
		25 1612 0100 00-24 V
		25 1639 0100 00-24 V

Bestellnummer und  
Verkaufseinheit (VE)

Ersatzteile können nur in Verkaufseinheiten (VE) geliefert werden. Bei Angabe der benötigten Stückzahl beachten Sie bitte, daß die Bestell-Nr. bereits die in Spalte 3 angegebene Stückzahl umfaßt.

Order No. and  
package counts (VE)

Spare parts can only be supplied in specific package counts (VE). When stating the quantity required, please note that the Order No. already covers the quantity shown in col. 3.

Beställningsnummer och  
beställningsenhet (VE)

Reservdelar kan endast levereras i beställningsenheter (VE). Vid uppgift av erforderligt antal, v g observera att beställningsnumret redan avser det i spalt 3 angivna antalet i styck.

N° de commande et  
quantité de commande (VE)

Les pièces de rechange ne peuvent être fournies qu'en quantités de commande spécifiques (VE). En indiquant la quantité voulue, veuillez noter que le N° de commande couvre déjà la quantité indiquée dans la col. 3.

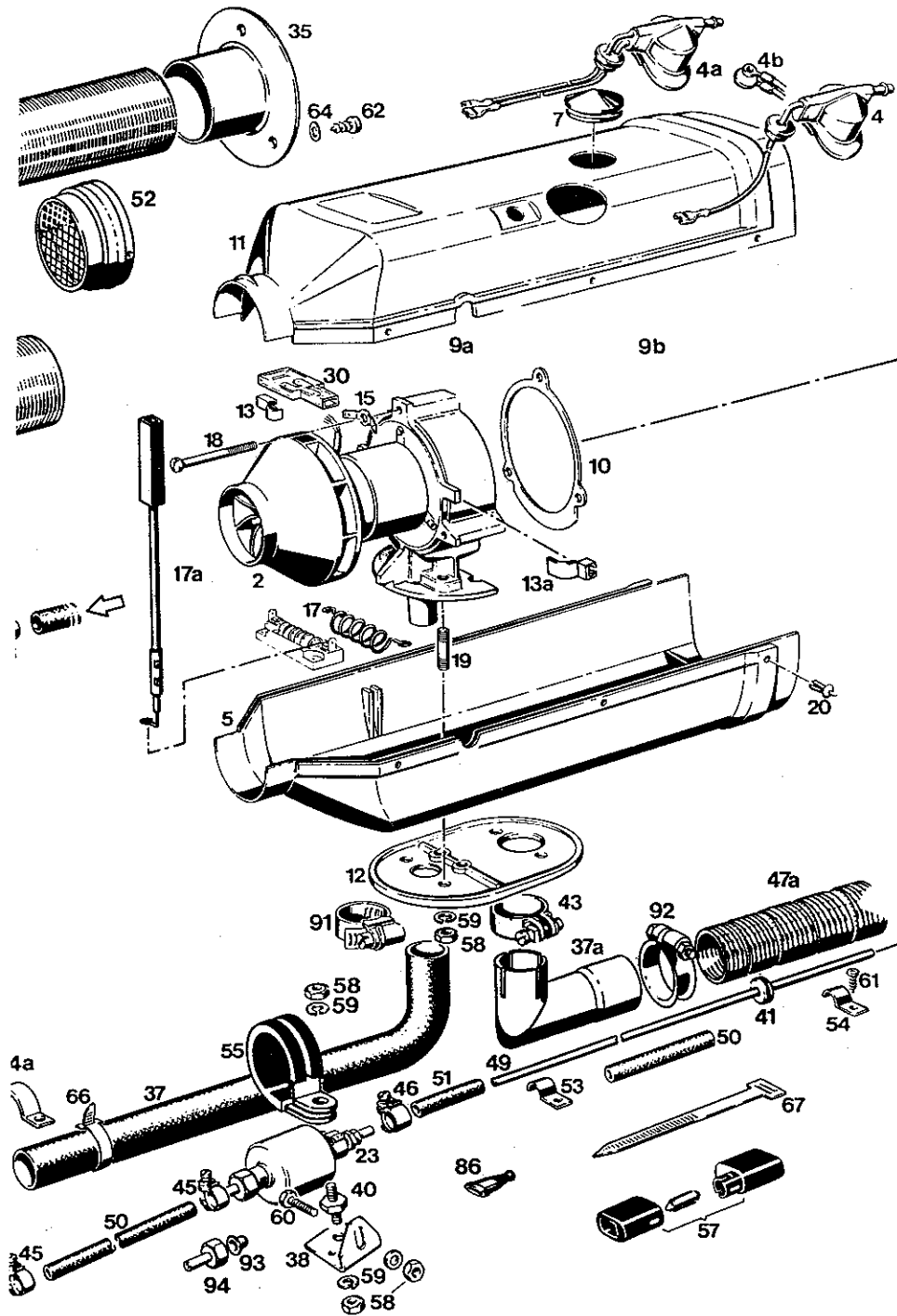

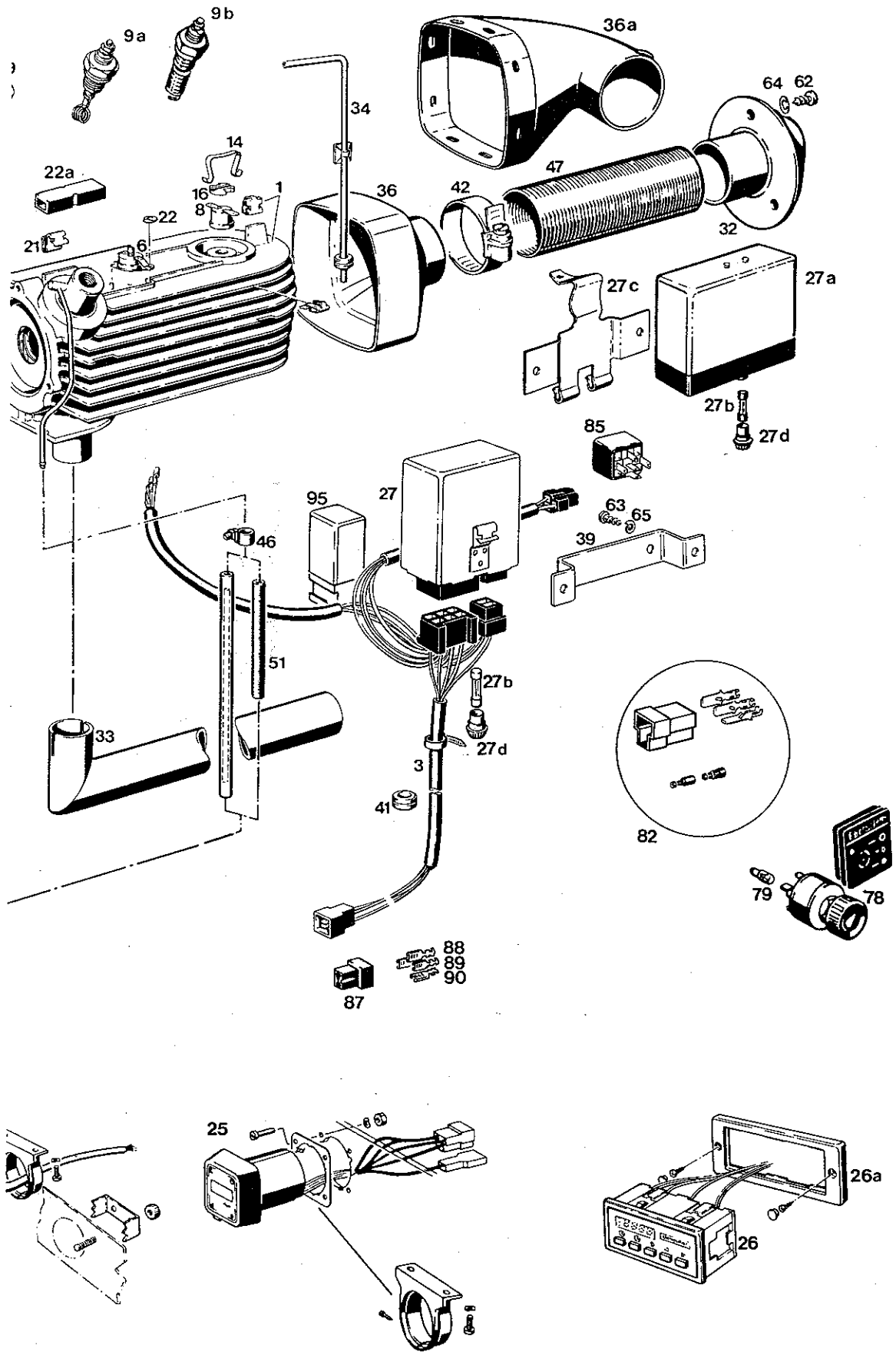

H = handelsüblich – Teile müssen im Fachhandel selbst beschafft werden  
H = commercially available – parts to be procured from specialized trade  
H = Tillgänglig i handeln – delarna måste man själv anskaffa i fackhandeln  
H = dans le commerce – se procurer les pièces dans le commerce spécialisé

n. B. = nach Bedarf  
as required  
etter behov  
suivant besoin

Bild Fig. Bild Fig.	Stückzahl pro Gerät Req. per heater Styck per aggregat Qunatité par appareil	Stückzahl pro VE Pkg. count Styck per be- ställingsenhet Quantité minimale	Benennung Designation Benämning Désignation	Bestell-Nr. Order No. Beställingsnr No. Référence	20 1593	25 1382	25 1383	25 1384	25 1385/25 1639	25 1531	25 1532	25 1637	25 1638/25 1612
1	1	1	Wärmetauscher mit Verbindungsteil Heat exchanger Värmeväxlare Exchangeur de chaleur	20 1593 99 06 00 25 1382 99 06 00 25 1384 99 06 00	•	•	•	•	•	•	•	•	
2	1	1	Verbrennungsluftgebläse, vollst. Combustion-air blower Förbränningsluftfläkt Turbine d'air de combustion	25 1384 99 15 00 25 1385 99 15 00	•	•	•	•	•	•	•	•	
3*	1	1	Kabelbaum, vollst. Cable tree Kabelförgrening Faisceau de câble	25 1382 01 01 00 25 1383 01 01 00 25 1532 01 01 00 25 1637 01 01 00	•	•	•	•	•	•	•	•	
-	1	1	Kabelbaum Cable tree	25 1638 → 25 1638 01 01 00 25 1612 → 25 1612 01 01 00								•	
-	1	1	Kabelförgrening Faisceau de câble	25 1639 → 25 1639 01 01 00					•			•	
4	1	1	Kerzenkabel mit Tülle Cable Kabel Câble	20 1593 01 01 00 25 1384 01 01 00 25 1384 01 02 00	•	•	•	•	•	•	•	•	
4a	1	1											
4b	1	1	Kerzenanschluß Connection Anslutningdel Embont	25 1384 99 03 00				•			•	•	
5	1	1	Untere Mantelhälfte, vollst. Lower half of casing Undre mantelhalva Partie inférieure d'enveloppe	20 1593 02 01 00 25 1532 02 05 00 25 1382 02 01 00 25 1382 02 01 01 25 1383 02 01 00	•	•	•	•	•	•	•	•	
6	1	1	Überhitzungsschalter Safety thermal cutout switch Överhettningsskydd Interrupteur de surchauffe	25 1382 40 00 02	•	•	•	•	•	•	•	•	
7	1	2	Tülle Sleeve Genomföring Passe-câble	25 1382 01 00 02	•	•	•	•	•	•	•	•	
8	1	1	Thermoschalter Temperature switch Termoströmställare Thermo-rupteur	20 1465 36 00 01	•	•	•	•	•	•	•	•	
9	1	1	Glühkerze Glow plug Glödstick Bougie de réchauffage et d'allumage	191 GS 20 1593 01 00 04 402 GS 25 1380 01 00 03 408 GS 25 1384 01 00 02	•	•	•	•	•	•	•	•	
9a	1	1											
9b	1	1											
-	1	1											

Bild Fig. Bild Fig.	Stückzahl pro Gerät Req. per heater Styck per aggregat Qunatité par appareil	Stückzahl pro VE Pkg. count Styck per be- ställingsenhet Quantité minimale	Benennung Designation Benämning Désignation	Bestell-Nr. Order No. Beställingsnr No. Référence	20 1593	25 1382	25 1383	25 1384*	25 1385/25 1639	25 1531	25 1532	25 1637	25 1638/25 1612
10**	1	2	Dichtung rot 1,0 dick Sealing red 1.0 thickness Packning röd 1,0 tjocklek Joint rouge 1,0 épaisseur	20 1465 06 00 02	•	•	•	•	•	•	•	•	•
-**	1	5	Dichtung weiß 1,5 dick Sealing white 1.5 thickness Packning vit 1,5 tjocklek Joint blanc 1,5 épaisseur	25 1384 01 00 03	•	•	•	•	•	•	•	•	•
11	1	1	Obere Mantelhälfte Upper half of casing Övre mantelhalva Partie supérieure d'enveloppe	25 1382 02 02 01	•	•	•	•	•	•	•	•	•
12	1	1	Flanschdichtung Sealing Packning Joint	25 1380 01 00 02	•	•	•	•	•	•	•	•	•
13	1	5	Halteklammer Clamp Klämma Agrafe	20 1465 01 00 04	•	•	•	•	•	•	•	•	•
13a	1	5	Halteklammer Clamp Klämma Agrafe	25 1532 01 00 09					•		•		•
14	1	2	Haltefeder Carrier Säkringshållare Porte fusible	25 1380 01 00 04	•	•	•	•	•	•	•	•	•
15	1	5	Flachstecker Plug Stickpropp Fiche	206 36 019	•								
16	1	5	Zwischenstück Holder Hållare Support	206 00 160	•	•	•	•	•	•	•	•	•
17	1	1	Widerstandswendel bei Siemensmotor Resistor at Siemens el motor Motstånd vid Siemens el motor Résistance a la Siemens moteur électrique	203 00 129 203 00 131 203 00 132			•			•			
-	1	1	Widerstandswendel bei AEG Motor Resistor at AEG el motor Motstånd vid AEG el motor Résistance a la AEG moteur électrique	203 00 130 203 00 134 203 00 135 203 00 139	•		•				•		•

\*\*Beim Austausch der Dichtung ist zu beachten, daß als Ersatzteile Teile gleicher Farbe und Dicke verwendet werden, die im Gerät eingebaut waren.  
Kennzeichen Farbe rot – Dicke 1,0 mm; Farbe weiß – Dicke 1,5 mm

Please ensure that only replacement parts of the same colour and thickness as those originally used for the heater are utilized when exchanging the seal. Colour code used: Red – thickness 1.0 mm; white – thickness 1.5 mm

Vid utbyte av tätning måste beaktas, att byt delarna har samma färg och tjocklek som ursprungligen fanns i värmaren.

Kännetecken: Färg röd – tjocklek 1,0 mm; Färg vit – tjocklek 1,5 mm

Lors d'échange du joint, utiliser comme pièce de rechange des pièces de la même couleur et de la même épaisseur que celles de l'ancien joint.

Caractéristique: Couleur rouge – épaisseur 1,0 mm; couleur blanc – épaisseur 1,5 mm



Bild Fig. Bild Fig.	Stückzahl pro Gerät Req. per heater Styck per aggregat Qunatité par appareil	Stückzahl pro VE Pkg. count Styck per be- ställingsenhet Quantité minimale	Benennung Designation Benämning Désignation	Bestell-Nr. Order No. Beställingsnr No. Référence	20 1593	25 1382	25 1383	25 1384	25 1385/25 1639	25 1531	25 1532	25 1637	25 1638/25 1612
27	1	1	Steuergerät Control unit Styrenhet Coffret de commande automatique	12 V 25 1484 50 00 00 24 V 25 1485 50 00 00	•	•	•	•				•	•
27a	1	1	Steuergerät Control unit Styrenhet Coffret de commande automatique	12 V 20 1607 50 00 00 24 V 25 1483 50 00 00					•				
27b	1	1	Ersatzsicherung Spare fuse Reservesäkring Fusible de rechange	12 V 25 1531 05 02 00 (TT 4 bl. 460 26 016) 24 V 25 1532 05 02 00 (TT 2 ge. 460 26 000)	•	•	•	•	•			•	•
27c	1	1	Halter Holder Hållare Support	20 1607 65 00 03					•	•			
27d	1	5	Kappe Cap Kåpa Gaine de protection	204 00 102					•	•			
28	1	1	Brennstofffilter Fuel filter Bränslefilter Filtre à carburant	① 25 1156 20 00 09 ② 25 1226 89 00 37	•	•	•	•	•	•	•	•	•
29	1	1	Schlauchverbindungsteil Branch Förgrening Dérivation	6-6-6 262 31 150 8-6-8 262 31 151 12-6-12 262 31 153	•	•	•	•	•	•	•	•	•
30	1	5	Steckverbinder Plug-and-socket-connector Kontakthylsa Boîtier de connexion	206 00 108		•	•	•	•	•	•	•	•
31	1	1	Filterhalter, vollst. Filter holder Filterhållare Support de filtre	25 1156 24 00 00	•	•	•	•	•	•	•	•	•
32	1	1	Ausströmer Ø 50 mm, drehbar Exhauster Ø 50 mm, movable Utbläsningsstycke Ø 50 mm, rörligt Cône d'évacuation orientable Ø 50 mm	20 1575 80 08 00	•	•	•	•	•	•	•	•	•
33	1	1	Abgasrohr Exhaust pipe Avgasröhr Tuyau d'évacuation des gaz brûlés	20 1575 80 06 00	•	•	•	•	•	•	•	•	•

Bild Fig. Bild Fig.	Stückzahl pro Gerät Req. per heater Styck per aggregat Quantité par appareil	Stückzahl pro VE Pkg. count Styck per be- ställingsenhet Quantité minimale	Benennung Designation Benämning Désignation	Bestell-Nr. Order No. Beställingsnr No. Référence	20 1593	25 1382	25 1383	25 1384	25 1385/25 1639	25 1531	25 1532	25 1637	25 1638/25 1612
34	1	1	Entlüftungsrohr mit Einzelteilen Vent pipe Avluftningsrör Tube d'évacuation d'air	20 1575 80 07 00	•	•	•	•	•	•	•	•	•
35	1	1	Anschlußteil Connection Anslutningsdel Embout	20 1575 80 08 01	•	•	•	•	•	•	•	•	•
36	1	1	Hutze Hood Hur Hotte	20 1465 89 01 00	•	•	•	•	•	•	•	•	•
36a	1	1	Kugelhutze Ball-type reduction hood Kulkona Embout sphérique	20 1579 89 00 01			•	•	•	•	•	•	•
37	1	1	Verbrennungsluftschlauch Combustion air hose Förbränningsluftslang Tuyau d'air combustion	20 1575 80 00 01	•	•	•	•	•	•	•	•	•
37a	1	1	Winkelanschlußstück Angle connecting piece Vinkelanslutningsstycke Raccord angulaire	25 1226 89 55 00			•	•	•	•	•	•	•
38	1	1	Winkelstück Angle Fästrinkel Equerre	20 1348 03 00 02	•	•	•	•	•	•	•	•	•
39	1	1	Halter Holder Hållare Support	20 1348 03 00 22	•	•	•	•	•	•	•	•	•
40	1	1	Metallgummipuffer Metal-rubber buffer Metallgummifot Amortisseur métal-coutchouc	20 1185 00 00 01	•	•	•	•	•	•	•	•	•
41	1	2	Tülle Sleeve Genomföring Passe-câble	20 1280 09 01 03	•	•	•	•	•	•	•	•	•
42	2	1	Schlauchschele Hose clamp Slangklämna Collier de serrage	10 2064 05 00 70	•	•	•	•	•	•	•	•	•
43	1	2	Spannschele Clamping clip Klämna Collier de serrage	10 2062 02 61 53	•	•	•	•	•	•	•	•	•
			Ø 26	152 61 102	•	•	•	•	•	•	•	•	•
			Ø 26-28		•	•	•	•	•	•	•	•	•



Bild Fig. Bild Fig.	Stückzahl pro Gerät Req.'per heater Styck per aggregat Qunatité par appareil	Stückzahl pro VE Pkg. count Styck per be- ställingsenhet Quantité minimale	Benennung Designation Benämning Désignation	Bestell-Nr. Order No. Beställingsnr No. Référence	20 1593	25 1382	25 1383	25 1384	25 1385/25 1639	25 1531	25 1532	25 1637	25 1638/25 1612
44	2	1	Schlauchselle ø 12 mm Hose clamp Slangklämma Collier de serrage	10 2063 01 20 98	•	•	•	•	•	•	•	•	•
-	2	1	Schlauchselle ø 17 mm Hose clamp Slangklämma Collier de serrage	10 2063 01 70 98						•	•	•	•
45	4	1	Schlauchselle ø 11 mm Hose clamp Slangklämma Collier de serrage	10 2063 01 10 98	•	•	•	•	•	•	•	•	•
46	2	1	Schlauchselle ø 9 mm Hose clamp Slangklämma Collier de serrage	10 2063 00 90 98	•	•	•	•	•	•	•	•	•
47	1	ldm	Flexibles Rohr Flexible piping Flexibelt rör Tuyau flexible	10 2114 29 00 00	•	•	•	•	•	•	•	•	•
47a	1	ldm	Flexibles Wendelrohr Helicat tube Böjligt spiräl rör Tuyau hélicoïdal flexible	360 61 300				•	•	•	•	•	•
48	n. B.	ldm	Schlauch 5 x 1 Hose Slang Tuyau	360 31 216	•	•	•	•	•	•	•	•	•
49	1	ldm	Rohr 4 x 1,25 DIN 73378 Tubing Rör Tuyau	090 31 118	•	•	•	•	•	•	•	•	•
50	n. B.	ldm	Schlauch 5 x 3 Hose Slang Tuyau	360 75 350	•	•	•	•	•	•	•	•	•
51	n. B.	ldm	Schlauch 3,5 x 3 Hose Slang Tuyau	360 75 300	•	•	•	•	•	•	•	•	•
52	1	1	Schutzgitter Protective grille Skyddsgatter Grille de protection	20 1575 89 20 00	•	•	•	•	•	•	•	•	•
53	1	100	Befestigungsschelle 1x7 DIN72571 St Zn12 Fixing clip Klämma Collier de fixation	152 10 007	•	•	•	•	•	•	•	•	•

benennung  
signation  
nämning  
signation

Bestell-Nr.  
Order No.  
Beställingsnr  
No. Référence

		20 1593	25 1382	25 1383	25 1384	25 1385/25 1639	25 1531	25 1532	25 1637	25 1638/25 1612
festigungsschelle 1 x 4 ring clip ämna allier de fixation	152 10 003	•	•	•	•	•	•	•	•	•
festigungsschelle 1 x 22 ring clip ämna allier de fixation	152 10 002	•	•	•	•	•	•	•	•	•
Johrschelle pe clip örhållare arte d'attache de tuyau	152 00 144	•	•	•	•	•	•	•	•	•
teckhülsegehäuse ocket housing ylskåpa oîtier de connexion	206 31 303	•	•	•	•	•	•	•	•	•
Sicherungshalter use carrier säkringshållare ort fusible	204 00 099	•	•	•	•	•	•	•	•	•
Sechskantmutter M 6 DIN 934-5 Zn 8 hexagon nut seckantmutter écrou à six pans	H	•	•	•	•	•	•	•	•	•
Federscheibe B 6 DIN 137 - Zn 12 Spring lockwasher fjäderbricka Rondelle élastique	H	•	•	•	•	•	•	•	•	•
Sechskantschraube M 6 x 12 DIN 933-8.8 Zn 8 Hexagon bolt Sexkantskruv Vis à six pans	H	•	•	•	•	•	•	•	•	•
Blechschaube B 3,9 x 9,5 DIN 7981 Zn 12 Sheet-metal screw Plåtskruv Vis Parker	H	•	•	•	•	•	•	•	•	•
Blechschaube B 3,9 x 19 DIN 7981 Zn 12 Sheet-metal screw Plåtskruv Vis Parker	H	•	•	•	•	•	•	•	•	•
Blechschaube B 4,8 x 13 DIN 7981 Zn 12 Sheet-metal screw Plåtskruv Vis Parker	H	•	•	•	•	•	•	•	•	•



Bild  
Fig.  
Bild  
Fig.  
Bild  
Fig.

Stück  
pro G  
Req. |  
heate  
Styck  
aggre  
Quana  
par a

64 n. E

65 n. I

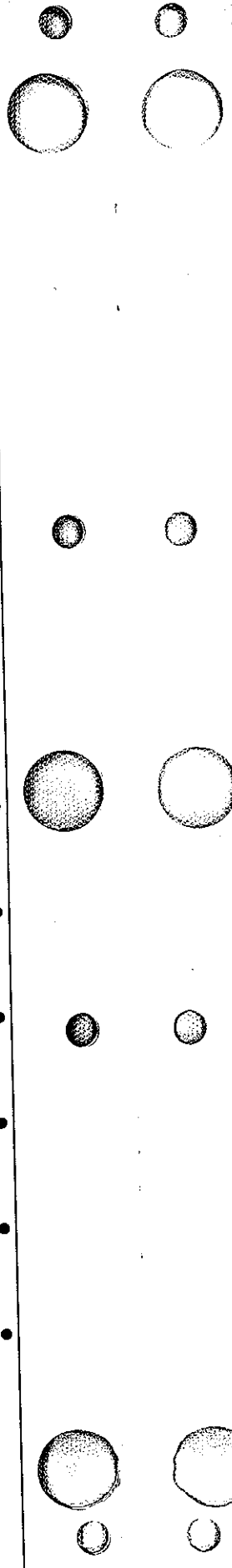
- n. I

- n.

66 n.

67 n.

78

79

82

Bild Fig. Bild Fig.	Stückzahl pro Gerät Req. per heater Styck per aggregat Quantité par appareil	Stückzahl pro VE Pkg. count Styck per be- ställingsenhet Quantité minimale	Benennung Designation Benämning Désignation	Bestell-Nr. Order No. Beställingsnr No. Référence									
					20 1593	25 1382	25 1383	25 1384	25 1385/25 1639	25 1531	25 1532	25 1637	25 1638/25 1612
64	n. B.	—	Federscheibe B 4 DIN 137-Zn 12 Spring Lockwasher Fjäderbricka Rondelle élastique	H	•	•	•	•	•	•	•	•	•
65	n. B.	—	Federscheibe B 5 DIN 137-Zn 12 Spring Lockwasher Fjäderbricka Rondelle élastique	H	•	•	•	•	•	•	•	•	•
—	n. B.	—	Linsenschraube M 5 x 12 DIN 7985-4.8 Zn 8 Fillister head bolt Skruv Vis à tête bombée	H		•		•	•	•	•	•	•
—	n. B.	—	Sechskantmutter M 5 DIN 934-5 Zn 8 Hexagon nut Sexkantmutter Ecrou à six pans	H		•		•	•	•	•	•	•
66	n. B.	—	Kabelband 2,5 x 100 unlösbar 80 N Kunststoff Cable band 2,5 x 100 non-removable 80 N plastic Kabelband 2,5 x 100 lösbar 80 N plast Attache-câble 2,5 x 100 undétachable 80 N plastique	H	•	•	•	•	•	•	•	•	•
67	n. B.	—	Kabelband 5,0 x 200 unlösbar 200 N Kunststoff Cable band 5,0 x 200 non-removable 200 N plastic Kabelband 5,0 x 200 lösbar 200 N plast Attache-câble 5,0 x 200 undétachable 200 N plastique	H	•	•	•	•	•	•	•	•	•
78	1	1	Universalschalter Universal switch Universalströmbrytare Commutateur universel			•	•	•	•	•	•	•	•
79	1	1	Glühlampe Lamp bulb	12 V	207 00 005	•		•		•		•	
			Glödlampa Ampoule	24 V	207 00 006		•		•		•		•
82	1	1	Verbindungsteile Set of connecting parts		25 1380 89 05 00	•	•	•	•	•	•	•	•
	1 Bild 41, 57, 86-90	1	Sats förbindelsedelar Jeu de pièce de raccordement comprenant		25 1384 99 80 01			•					

Bild Fig. Bild Fig.	Stückzahl pro Gerät Req.'per heater Styck per aggregat Qunatité par appareil	Stückzahl pro VE Pkg. count Styck per be- ställingsenhet Quantité minimale	Benennung Designation Benämning Désignation	Bestell-Nr. Order No. Beställingsnr No. Référence	20 1593	25 1382	25 1383	25 1384	25 1385/25 1639	25 1531	25 1532	25 1637	25 1638/25 1612
85	1	1	Relais Relay Relä Relais	203 00 066			•	•		•		•	
86	2	20	Schutztülle Protective sleeve Skyddstätning Douille protectrice	320 31 120			•	•	•	•	•	•	
87	1	10	Steckhülsegehäuse Socket housing Stickkontakthylsa Chemise de la douille à fiche plate	206 31 301				•	•	•	•	•	
88	2	20	Steckhülse Socket connections Stickkontakt Prise femelle	206 53 005				•	•	•	•	•	
89	5	-	Steckhülse AMP 160 256-7 Socket connections Stickkontakt Prise femelle	H				•	•	•	•	•	
90	2	-	Steckhülse AMP 160 301-7 Socket connections Stickkontakt Prise femelle	H				•	•	•	•	•	
91	1	-	Schlauchschelle mit Schnecken- antrieb Hose clip with worm drive Slangklämma med snäckhjulsväxel Collier à vis sans fin	10 2064 01 60 25				•	•	•	•	•	
92	1	-	Rohrschelle Pipe clip Rörhållare Parte d'attache de tuyau	152 10 061				•	•	•	•	•	
93	1	1	Topfsieb Pot-shaped strainer Kärilsil Filtre en forme de pot	20 1312 00 00 06	•	•	•	•	•	•	•	•	
94	1	-	Schlauchstutzen Hose connection Slangstuts Tubulare	20 1621 45 00 02	•	•	•	•	•	•	•	•	
95	1	1	Stromregler Current regulator Strömregulator Régulateurs de tension	12 V 25 1482 89 20 01 24 V 25 1483 89 03 01								•	